

LE50 ELITE



Original instructions
Instructions d'origine
Originalanweisungen
Istruzioni originali
Originele instructies
Originale instruktioner
Oryginalne instrukcje

- EN** The identification code of the robot can be found on the plate on the front panel. On the basis of the code you can find the trade name of the robot in the table at the bottom of the page.
- FR** Le sigle d'identification du robot est reporté sur la plaque appliquée sur le panneau avant. En se basant sur le sigle, il est possible d'identifier la dénomination commerciale du robot dans le tableau se trouvant au bas de la page.
- DE** Das Typenschild mit der Kennnummer des Roboters befindet sich auf der vorderen Abdeckung des Gerätes. Anhand der Kennung kann die Handelsbezeichnung des Roboters mit Hilfe der Tabelle am Seitenende festgestellt werden.
- IT** La sigla di identificazione del robot è riportata sulla targhetta applicata sul pannello frontale. Sulla base della sigla, è possibile individuare, nella tabella riportata a piè di pagina, la denominazione commerciale del robot.
- NL** Het kenteken van de robot bevindt zich op het identificatieplaatje op het frontpaneel. Aan de hand van dit kenteken kan de commerciële benaming van de robot in de tabel onderaan de bladzijde teruggevonden worden.
- DA** På frontpladen er de en model-kode på robotter. På baggrund af koden er det muligt at identificere det kommercielle navn på robotten, i tabellen, i bunden af siden.
- PL** Znak identyfikacyjny robota jest umieszczony na tabliczce przymocowanej do panelu czołowego. Na podstawie tego znaku jest możliwe określenie, poprzez posłużenie się tabelą znajdującą się na dole strony, nazwy handlowej robota.

A060EL0 - Ambrogio robot L60 Elite

INHOUDSOPGAVE

Algemene informatie	2
Doel van de handleiding.....	2
Identificatie fabrikant en toestel.....	3
Informatie in verband met de veiligheid	3
Veiligheidsnormen.....	3
Veiligheidsuitrustingen.....	4
Veiligheidssignalen.....	5
Technische informatie	6
Technische gegevens.....	6
Algemene beschrijving toestel.....	7
Hoofdorganen.....	8
Installatie	9
Verpakking en uitpakken.....	9
Planning installatie systeem.....	9
Vorbereiding en afgrenzing werkzones.....	10
Hellingen.....	13
Steile hellingen.....	13
Mogelijke elementen binnen het werkgebied en relatieve veiligheidsafstanden.....	14
Afstellingen	15
Aanbevelingen voor de afstellingen.....	15
Afstelling maaihoogte.....	15
Gebruik en werking	16
Verplichtingen voor het gebruik.....	16
Beschrijving commando's robot.....	16
Betekenis combinaties led.....	17
Indienststelling.....	18
Inbedrijfstelling via app.....	19
Indienststelling met vertraagde start.....	19
Indienststelling met gedesactiveerde sensoren.....	20
Veilig stoppen van de robot.....	22
Stillegging van de robot.....	23
Langdurige stilstand en weer-in-bedrijfstelling.....	23
Batterijen opladen voor lange stilstand.....	24
Suggesties voor het gebruik.....	24
Gewoon onderhoud	25
Aanbevelingen voor het onderhoud.....	25
Tabel intervallen voor geprogrammeerd onderhoud.....	25
Reiniging robot.....	25
Defecten, oorzaken en oplossingen	26
Defecten opsporen.....	26
Vervanging onderdelen	28
Suggestie voor de vervanging van onderdelen.....	28
Vervanging batterijen.....	28
Vervanging mes.....	28
De robot afdanken.....	29
Eg-verklaring van overeenstemming	30
Garantienormen	31
Voorwaarden en beperkingen.....	31
Verzoek om assistentie in garantie.....	31
Verdere definities.....	31

NL

De reproductie, geheel of gedeeltelijk, van dit document is verboden zonder schriftelijke toestemming van de constructeur. De constructeur zet zich in voor een constante verbetering van het product en behoudt zich het recht voor om dit document zonder waarschuwing te wijzigen, mits dit geen risico's voor de veiligheid inhoudt.
© 2008 - Auteur van de teksten, de tekeningen en de lay-out: Tipolito La Zecca. De teksten mogen volledig of gedeeltelijk gereproduceerd worden mits de auteur wordt aangeduid

DOEL VAN DE HANDLEIDING

- Deze handleiding, die een integrerend deel is, van het toestel werd door de Fabrikant opgesteld om de nodige informatie te verschaffen aan de personen die toestemming hebben om met dit product te werken in de loop van zijn voorziene levensduur.
- Naast de toepassing van een goede gebruikstechniek, moeten de bestemmingen deze informatie aandachtig lezen en strikt toepassen.
- Deze informatie wordt door de Fabrikant in zijn originele taal (Italiaans) verschaft en mag in andere talen vertaald worden om te voldoen aan de wettelijke en/of commerciële vereisten.
- Het lezen van deze informatie staat toe risico's voor de gezondheid en de veiligheid van personen en economische schade te voorkomen.
- Bewaar deze handleiding gedurende de hele levensduur van het toestel op een bekende en gemakkelijk toegankelijke plaats, om hem steeds ter beschikking te hebben wanneer raadpleging nodig is.
- Sommige informatie en afbeeldingen die in deze handleiding zijn aangegeven kunnen mogelijk niet perfect overeenstemmen met het product dat u bezit, maar dit compromitteert de functie er niet van.
- De Fabrikant behoudt zich het recht voor wijzigingen aan te brengen zonder voorafgaande verwittiging.
- Om de aandacht te trekken op enkele delen van de tekst die bijzonder belangrijk zijn, of om belangrijke wijzigingen aan te geven, heeft men enkele symbolen gebruikt, waarvan de betekenis hierna beschreven wordt.



Gevaar – Let op

Dit symbool wijst op ernstig gevaar dat, indien het verwaarloosd wordt, tot een ernstig risico kan leiden voor de gezondheid en de veiligheid van de personen.



Waarschuwing - Verwittiging

Dit symbool wijst erop dat men een geschikt gedrag moet aanhouden om de gezondheid en de veiligheid van de personen niet in gevaar te brengen en geen economische schade te veroorzaken.



Belangrijk

Dit symbool wijst op bijzonder belangrijke technische informatie die niet verwaarloosd mag worden.

IDENTIFICATIE FABRIKANT EN TOESTEL

Het afgebeelde identificatieplaatje bevindt zich direct op het toestel. Hierop zijn de referenties en alle aanwijzingen aangegeven die nodig zijn voor een veilig gebruik.

Richt u tot het Assistentiecentrum van de Fabrikant of tot een van de geautoriseerde centra voor eender welke behoefte.

Gelieve bij iedere aanvraag voor technische service, de gegevens mee te delen die aangegeven zijn op het identificatieplaatje, het benaderende aantal werkuren en het type aangetroffen defect.

- A. Identificatie Fabrikant.
- B. CE-Conformiteitsmarkering.
- C. Model en Versie / serienummer / bouwjaar.
- D. Technische gegevens: Spanning, Stroom, Beschermingsgraad, Massa, Maaibreedte

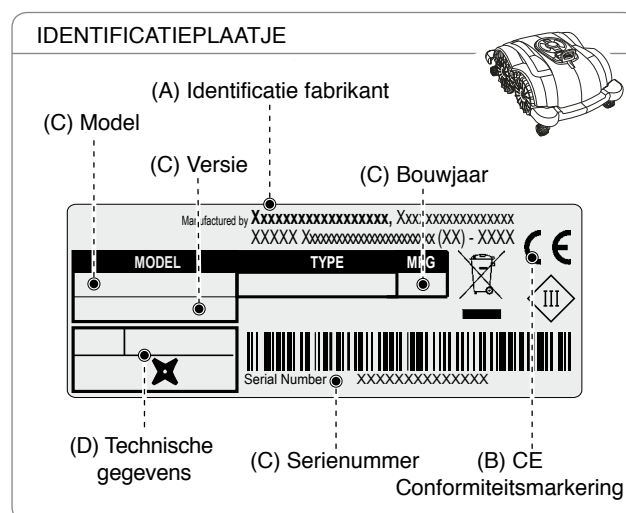

INFORMATIE IN VERBAND MET DE VEILIGHEID

De constructeur heeft speciale aandacht geschonken aan de aspecten die risico's kunnen veroorzaken voor de veiligheid en de gezondheid van de personen die met de apparatuur werken. Het doel van deze informatie is de gebruiker te sensibiliseren, zodat aandacht wordt geschonken om eender welk risico te voorkomen.



VEILIGHEIDSNORMEN



DIT PRODUCT IS VOORZIEN VAN EEN MES, EN IS GEEN SPEELGOED!

- Lees aandachtig de ganse handleiding door, en vooral de informatie over de veiligheid, en controleer dat alles is begrepen. Gebruik de apparatuur enkel voor het gebruik dat voorzien wordt door de fabrikant. Respecteer nauwgezet alle aanwijzingen voor de werking, het onderhoud en de herstellingen.
- Controleer gedurende de werking van de robot dat in de werkzone geen personen aanwezig zijn, en vooral geen kinderen, bejaarden, mindervaliden en huisdieren. Anders wordt aanbevolen om de werkzaamheden van de robot te programmeren tijdens de uren dat in die zone niemand aanwezig is. Bewaak het toestel als huisdieren, kinderen of andere personen in de buurt aanwezig zijn. Als een persoon of een dier zich binnen het traject van de robot bevindt, moet deze onmiddellijk gestopt worden.
- In werkgebieden die niet zijn afgebakend met een omheining die moeilijk kan overschreden worden, moet het apparaat gecontroleerd worden tijdens de werking.
- De waarschuwingssignalen moeten rond het werkgebied van de maaier voorzien worden, indien gebruikt in openbare zones. De signaleringen moeten de volgende tekst bevatten: **“Opgelet! Automatische maaier! Uit de buurt van de machine blijven! Toezicht houden op kinderen!”**
- Deze robot is niet bedoeld voor gebruik door kinderen en personen met beperkte lichamelijke, zintuiglijke of verstandelijke vermogens of met gebrek aan ervaring en/of kennis, tenzij onder toezicht van een persoon die verantwoordelijk is voor hun veiligheid of indien aanwijzingen werden gekregen over het gebruik van het toestel. Kinderen moeten bewaakt worden om te garanderen dat ze niet met het toestel spelen.
- Sta niet toe dat de robot wordt gebruikt door personen die de werking en het gedrag ervan niet kennen.
- De operatoren die het onderhoud en de herstelling uitvoeren, moeten volledig vertrouwd zijn met de specifieke kenmerken en de veiligheidsvoorschriften. Voordat de robot wordt gebruikt, moet de gebruiksaanwijzing doorgelezen worden en moeten de instructies begrepen worden.

- Gebruik alleen originele onderdelen; het ontwerp van de robot mag niet veranderd worden, en de geïnstalleerde veiligheidsvoorzieningen mogen niet geforceerd, omzeild, geëlimineerd of verwijderd worden. De fabrikant wijst elke aansprakelijkheid af als niet-originele onderdelen worden gebruikt. Het niet nakomen van deze verplichting kan ernstige risico's veroorzaken voor de veiligheid en de gezondheid van de personen.
- Controleer of geen speelgoed, gereedschappen, takken, kleding of andere voorwerpen op het grasveld liggen die de messen kunnen beschadigen. Eventuele voorwerpen op het gras kunnen de robot beschadigen of blokkeren.
- Ga niet op de robot zitten. Til de robot nooit op om hem te transporteren of het mes te inspecteren wanneer het toestel in werking is. Houd de handen en de voeten uit de buurt van het toestel wanneer het in werking is.
- Gebruik de robot niet wanneer het irrigatiesysteem in werking is. In dit geval moet de programmering zodanig uitgevoerd worden dat de robot en het irrigatiesysteem niet gelijktijdig werken. Was de robot niet met hogedruk waterstralen, en dompel hem niet geheel of gedeeltelijk onder in water, omdat hij niet waterdicht is.
- Schakel de stroomtoevoer uit en activeer de beveiliging voordat eender welke afstelling of onderhoudshandeling wordt uitgevoerd die kan worden uitgevoerd door de gebruiker. Gebruik de persoonlijke beschermingsmiddelen die worden voorzien door de fabrikant, en draag beschermende handschoenen wanneer het mes wordt gehanteerd.
- De reiniging en de onderhoudshandelingen die mogen uitgevoerd worden door de gebruiker mogen niet worden uitgevoerd door kinderen zonder toezicht.
- Gebruik de robot niet wanneer het mes is beschadigd. Het mes moet worden vervangen.
- Gebruik de robot niet wanneer externe delen zijn beschadigd. In geval van mechanische schade moeten de relatieve onderdelen vervangen worden.
- Gebruik de robot niet wanneer de stroomkabel van de transformator is beschadigd. Een beschadigde stroomkabel kan leiden tot contact met onder spanning staande delen. De kabel moet worden vervangen door de fabrikant of zijn assistentiedienst of een gelijkwaardig gekwalificeerde persoon, om eender welk risico te vermijden.
- Controleer visueel, aan regelmatige intervallen, dat het mes, de montageschroeven en het snijmechanisme niet versleten of beschadigd zijn. Zorg er voor dat alle moeren, bouten en schroeven zijn vastgedraaid zodat de goede werkcondities van de robot worden gegarandeerd.
- In geval van abnormale trillingen van de robot gedurende het gebruik, moet op de toets "STOP" gedrukt worden om de robot te stoppen en moet de stekker uit het stopcontact gehaald worden.
- Het is absoluut verboden om de robot te gebruiken en op te laden in explosieve en ontvlambare omgevingen.
- Gebruik alleen de batterijlader en het stroomvoorzieningstoestel die worden geleverd door de leverancier. Oneigenlijk gebruik kan leiden tot elektrische schokken, oververhitting of lekken van corrosieve batterijvloeistof. In geval van vloeistofflekken moet de batterij worden gereinigd met water/neutralisator; raadpleeg een arts in geval van contact met de ogen.

VEILIGHEIDSUITRUSTINGEN

1. Obstakelsensor

Wanneer de robot in botsing komt met een vast voorwerp met een hoogte van meer dan 10 cm (3.94 ") wordt de stootsensor ingeschakeld, de robot blokkeert de beweging in deze richting en gaat achteruit om de hindernis te vermijden.

2. Hellingmeter

Indien de robot werkt op een vlak dat sterker helt dan aangegeven is in de technische specificaties, of indien hij omgekeerd wordt, zet de robot het snijmes stil.

3. Schakelaar voor noodstop







Deze bevindt zich op het bovenste deel van de robot met de tekst "STOP" en is groter dan de andere commando's op het toetsenbord. Door op deze toets te drukken tijdens de werking, zal de grasmaairobot onmiddellijk stoppen en het mes zal geblokkeerd worden.

4. Bescherming tegen overbelasting

Elke motor (mes en wielen) wordt tijdens de werking voortdurend gemonitord voor alle situaties die tot oververhitting kunnen leiden. Indien er zich een overbelasting voordoet in de motor van de wielen, doet de robot enkele pogingen om in de tegenovergestelde richting te gaan. Als de overbelasting blijft, stopt de robot en wordt het defect gesignaleerd. Als de overbelasting

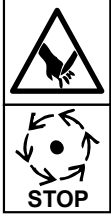
zich in de motor van het snijmes voordoet, zijn er twee mogelijke reacties. Als de parameters binnen de eerste range liggen, zal de robot enkele manoeuvres uitvoeren om het snijmes vrij te zetten. Als de overbelasting onder de beschermingrange is, stopt de robot en wordt het defect van de motor signaleerd.

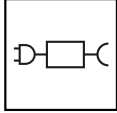
VEILIGHEIDSSIGNALLEN

	<p>Lees aandachtig de gebruiksaanwijzingen en zorg ervoor dat U de betekenis ervan begrepen hebt alvorens de machine te gebruiken.</p>		<p>Houd een geschikte veiligheidsafstand van de machine tijdens de werking.</p> <p>Tijdens de werking van de robot dient men zich ervan te verzekeren dat er in de werkzone geen personen (in het bijzonder kinderen, ouderen of mindervalieden) of huisdieren aanwezig zijn. Houd de kinderen, de huisdieren en de andere personen op veiligheidsafstand wanneer de machine in bedrijf is. Om dit risico te voorkomen, raadt men aan de werking van de robot in geschikte tijdsperiodes te programmeren.</p>
	<p>Raak het mes niet aan, steek geen handen en voeten onder het toestel wanneer dit in werking is. Wacht tot het mes en de draaiende delen volledig stilstaan alvorens ze te benaderen.</p>		<p>Let op! Reinig of was de machine niet met waterstralen.</p> <p>Tijdens de werking van de robot dient men zich ervan te verzekeren dat er in de werkzone geen personen (in het bijzonder kinderen, ouderen of mindervalieden) of huisdieren aanwezig zijn. Houd de kinderen, de huisdieren en de andere personen op veiligheidsafstand wanneer de machine in bedrijf is. Om dit risico te voorkomen, raadt men aan de werking van de robot in geschikte tijdsperiodes te programmeren.</p>
	<p>Klim niet op de machine.</p>		<p>Gebruik de robot enkel met de stroomvoorzieningstoestellen die zijn aangeduid in de "Technische Gegevens" in het hoofdstuk "Technische Informatie"</p>
	<p>Schakel de veiligheidsinrichting aan alvorens aan de machine te werken of ze op te tillen.</p>		

TECHNISCHE GEGEVENS

Beschrijving		Model	
		A060ELO	
Versie		A	B
Maximale aanbevolen oppervlakte die gemaaid kan worden			
Werkcapaciteit (-20%(*))	m ² (sq ')	200 (2150')	400 (4300')
Dagelijkse cycli noodzakelijk om het maximale oppervlak te dekken (*)		2 in geval van ingewikkelde tuinen en een snelle groei van het gras	
Kenmerken			
Afmetingen (B x H x D)	mm	409x199x335	
Gewicht robot incl. Accu	kg	8,3	8,6
Maaihoogte (Min-Max)	mm (")	42-48 (1.65-1,88 ")	
Doorsnede mes met 4 snijvlakken	mm (")	250 (9,84 ")	
Aandrijving		4WD	
Snelheid snijmes	RPM	4000 Snijden	
		3000 Onderhoud	
Bewegingssnelheid	Meter / Minuut	18 (59 ')	
Maximum overschrijdbare en aanbevolen helling (*)	%	50% toegestaan, in functie van de condities van het gazon en de geïnstalleerde accessoires. Maximum 40% bestuurd en aanbevolen. In geval van regelmatige grasvelden.	
Omgevingstemperatuur werking	Max °C	ROBOT -10°(14 F.) (Min) +42° (107 F.) (Max) BATTERIJLADER -10°(14 F.) (Min) +40° (104 F.) (Max)	
Gemeten niveau geluidsdruk	dB(A)	65	
Beschermingsgraad tegen water	IP	ROBOT: IPx4 BATTERIJLADER: IPx4	
Elektrische kenmerken			
Toevoereenheid (voor lithiumbatterij)		SOY-2940230 Ingang: 100-240 V~; 1.8A; 50/60Hz; Klasse 1 Uitgang: 29.4V ; ==; 2.3A - Alternatieve code - Mean Well OWA-60E-30ZCT Ingang: 100-240 V~; 1.2A; 50/60 Hz; Klasse 2 Uitgang: 29.4V == ; 2.0A	
Type accu's en laadeenheden			
Herlaadbatterij Lithium-Ione		25.9V - 5.0Ah	25,9 - 7.5Ah
Gemiddelde laadduur	hh:mm	3:00	4:30
Gemiddelde bedrijfsduur na een volledige oplaadcyclus (*)	hh:mm	2:00	3:00

(*) Op basis van de condities van het gras, het type van grasveld en de aard van het te maaien gebied.

Frequenties		
Bluetooth		Werkfrequentieband (MHz) 2402 - 2480 Maximum vermogen met radiofrequentie (dBm) < 14
Uitrustingen / Accessoires / Functies		
Herkenningssensor diepte (obstakel) (gepatenteerd)	N.	6
Herkenningssensor diepte (obstakel)		Standaard voorzien
Herkenningssensor gemaaid grasperk		Standaard voorzien
Module Connect (GPS, GPRS)		Optional
Diameter mes met 8 maaikanten		Zeer geschikt voor de eerste maaiwerkzaamheden van het seizoen en wanneer voor de staat van het grasperk een groter maaivermogen noodzakelijk is. Op aanvraag

(*) Op basis van de condities van het gras, het type van grasveld en de aard van het te maaien gebied.

ALGEMENE BESCHRIJVING TOESTEL

De apparatuur is een robot die ontworpen en gebouwd werd voor het automatisch maaien van gras in de tuin, op eender welk uur van de dag.

De robot is klein, compact, geruisloos en makkelijk vervoerbaar in functie van de verschillende kenmerken van het te maaien oppervlak. gemaaid moet worden.

Tijdens de werkfase maait de robot het gebied dat afgebakend wordt door bevoering en/of door barrières (afasteringen, muren, enz.).

Wanneer de robot een gebrek aan gras detecteert of een obstakel tegenkomt, wijzigt hij zijn traject casueel en start hij weer in de nieuwe richting.

De robot maait op basis van het werkingsprincipe ("random") automatisch en compleet het afgebakende grasperk (raadpleeg de figuur).

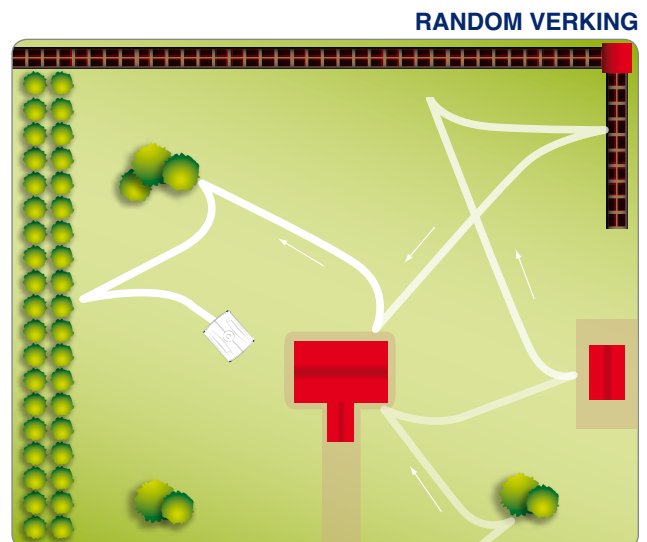

De maximale oppervlakte van het grasperk dat de robot kan maaien, wordt bepaald door een reeks factoren waarvan de kenmerken de volgende zijn:

- de kenmerken van het gebied (onregelmatige omtrek, niet-uniforme oppervlakte, opsplitsing van het gebied, enz.);
- de kenmerken van het grasperk (type en hoogte van het gras, vochtigheid, en.);
- de status van het mes (efficiënt geslepen, zonder resten en afzettingen, enz.);
- het model van de robot en het type van de geïnstalleerde batterijen.

HOOFDORGANEN

MODEL		A060EL0
①	Robot	✓
②	Batterijen van accu's	✓
③	De acculander	✓
④	Elektronische kaart	✓
⑤	Toetsenbord met de bedieningen	✓
⑥	Maaimes	✓
⑦	Elektrische motor	✓
⑧	Elektrische motor	✓
⑨	Sensoren	✓
⑩	Diepte sensoren	✓
⑪	Diepte sensoren	✓
⑫	Stekkers voor opladen	✓

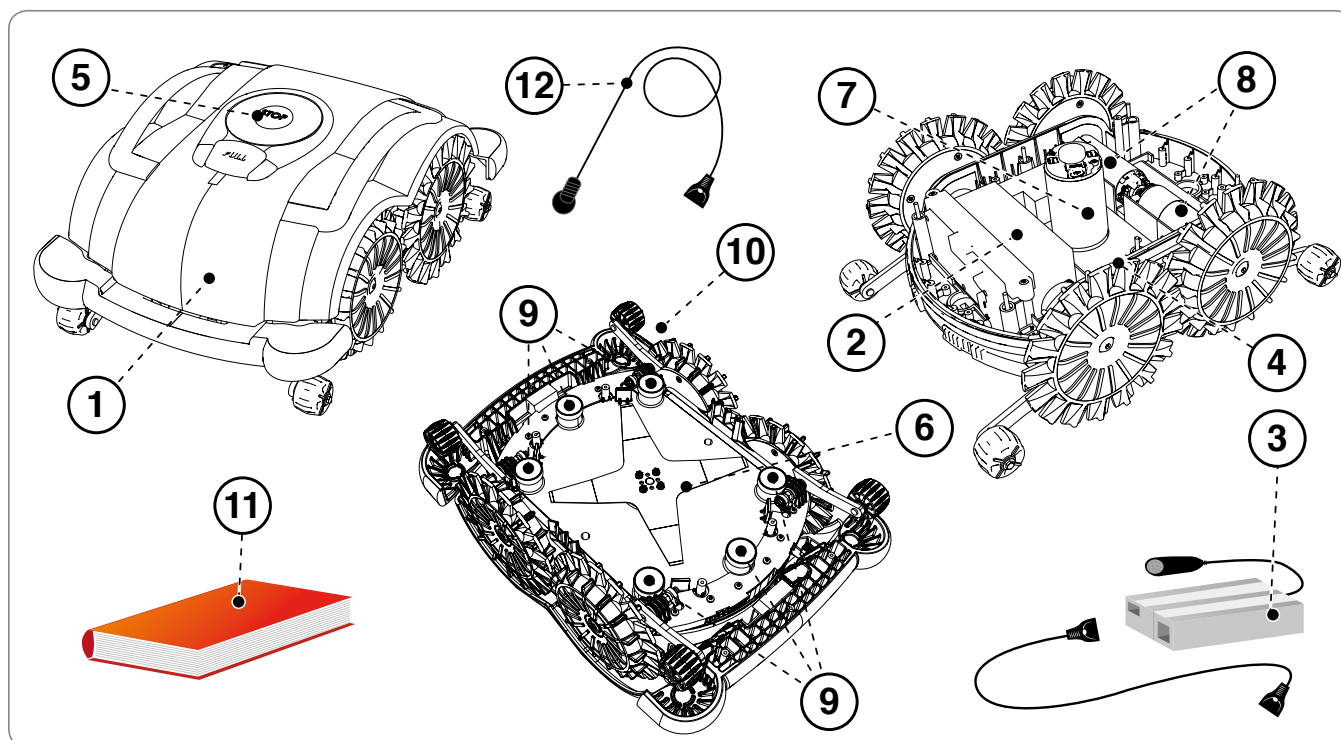

Het toestel wordt degelijk verpakt geleverd. Bij het uitpakken, moet men uiterst voorzichtig te werk gaan en de integriteit van de onderdelen nagaan.



Waarschuwing - Verwittiging

Houd de plastic film en de plastic zakjes buiten bereik van pasgeboren kinderen en kleine kinderen, gevaar op verstikking!



Belangrijk

Bewaar het verpakkingsmateriaal voor toekomstig gebruik.

PLANNING INSTALLATIE SYSTEEM

De installatie van de robot is niet moeilijk, maar moet vooraf gepland worden zodat de beste zone voor de installatie van de stroomvoorzieningsunit worden gevonden.

Plaats de stroomvoorzieningsunit in een zone die makkelijk bereikbaar is.

- De acculader moet op een verluchte plek en beschermd tegen weersinvloeden en rechtstreeks zonlicht geplaatst worden.
- De acculader mag niet op de grond of in vochtige omgevingen geplaatst worden.

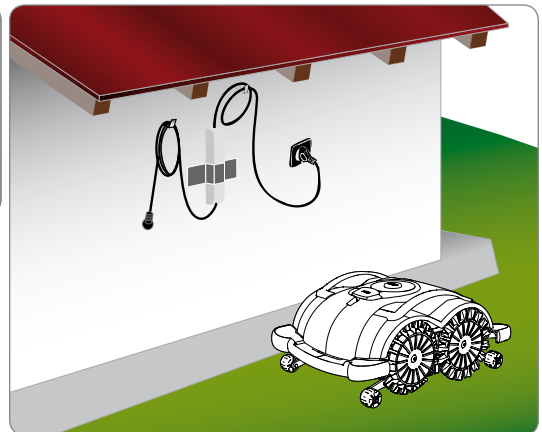

Waarschuwing - Verwittiging

Plaats de toevoerenheid in een zone die niet toegankelijk is voor kinderen. Bijvoorbeeld op een hoogte van meer dan 160 cm. (63 ").



Waarschuwing - Verwittiging

Om de elektrische verbinding te kunnen uitvoeren, moet er nabij de zone van installatie een stekker voorzien zijn. Verzekert u ervan dat de verbinding aan het toevoernet overeenstemt met de geldende wetten. Om in volledige veiligheid te kunnen werken, moet de elektrische installatie waaraan de toevoerenheid verbonden wordt, voorzien zijn van een correcte werkzame aardingsinstallatie. Het geleverde circuit moet beschermd worden door een aardlekschakelaar met een activeringsstroom van maximum 30 mA.



Belangrijk

Men raadt aan de groep te plaatsen in een kast voor elektrische onderdelen (voor binnen of buiten), voorzien van een slot met sleutel en goed verlucht om een correcte luchtstroom te verzekeren.



Waarschuwing - Verwittiging

Zorg ervoor dat de toegang tot de toevoerenheid enkel toegestaan is aan geautoriseerde personen.

voorbereiding van het te maaien gazon

1. Controleer of het te maaien grasperk uniform is en geen kuilen, stenen of andere obstakels bevat. Zoniet moet dit probleem opgelost worden. Wanneer bepaalde obstakels niet verwijderd kunnen worden, moeten die zones gepast beschermd worden.
2. Controleer of alle zones van het grasperk zich binnen de toegestane waarde van de helling bevinden (raadpleeg "Technische gegevens").

De robot beweegt vrij op het grasperk dankzij sensoren die de aanwezigheid van het gras herkennen. De tuin moet gepast gecontroleerd en aangepast worden zodat de robot over de noodzakelijke ruimte beschikt om het gebrek aan gras te herkennen. Respecteer nauwgezet de onderstaande opmerkingen zodat de robot veilig gebruikt kan worden.

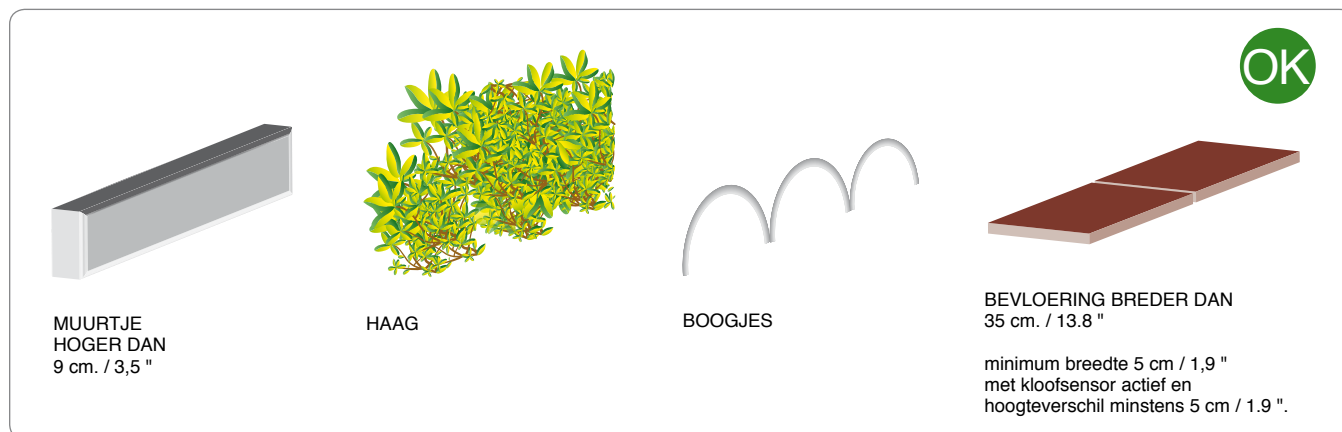

Types van afbakening/beschermingen die gebruikt kunnen worden voor een correcte beperking van de werkzone van de robot

Bevloering

De robot met de kloofsensoren actief heeft een rand van minstens 5 cm en een hoogteverschil van minstens 5 cm. Randen die minder breed zijn dan 5 cm of hoogteverschillen van minder dan 5 cm moeten beschermd worden met een vloer of als alternatief met boogjes in het terrein, zoals is aangeduid op de afbeelding, zodat de robot er tegen botst en dus van richting verandert.

Indien de robot niet is voorzien van een kloofsensoren, of wanneer de sensor is gedeactiveerd, is een vloer van minstens 35 cm noodzakelijk om veilig te kunnen stoppen en van richting te kunnen veranderen.

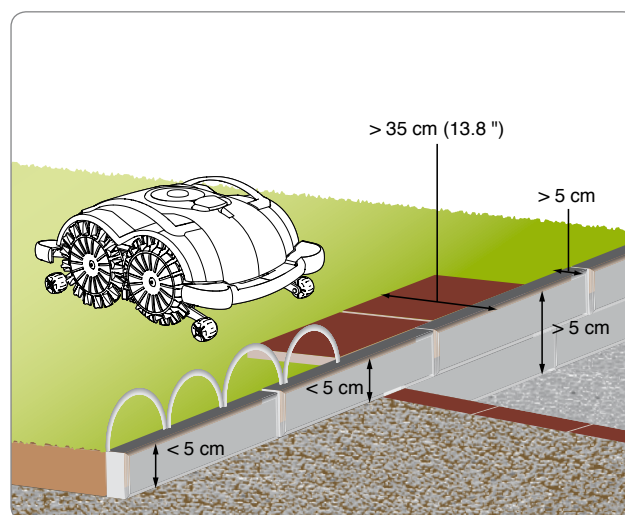

Muurtje

Omtrekmuurtje dat het werkgebied afbakt en steeds hoger dan 9 cm (3,54 ") is. In geval van muurtjes die lager zijn, moet het gebied beschermd worden met boogjes of met een gepaste bevoering.

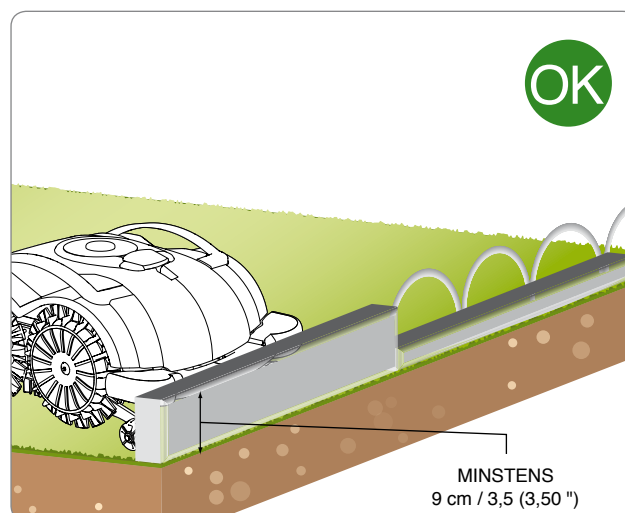

Haag

Het werkgebied kan evenzeer efficiënt zijn als het afgebakend wordt door een haag.

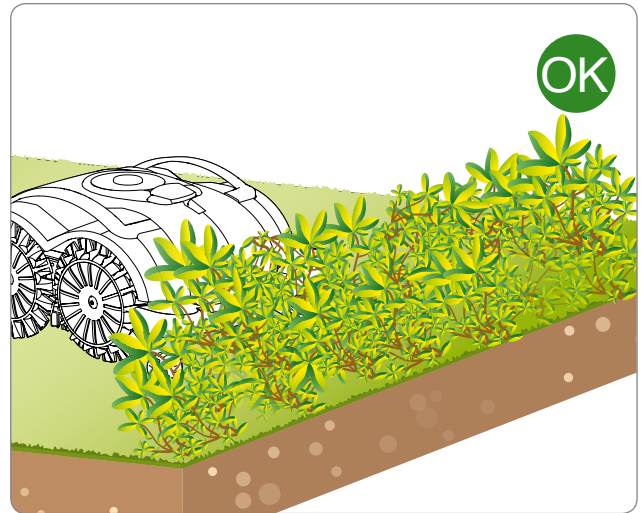

Kuil

Het werkgebied kan niet afgebakend worden door een sloot of kuilen, die ook niet aanwezig mogen zijn in het grasveld dat gemaaid moet worden. Voordat de robot in werking wordt gesteld, moet gecontroleerd worden of op het gras geen voorwerpen zoals speelgoed, steentjes, takken of uitstekende irrigatiesproeiers aanwezig zijn, die de correcte werking kunnen beletten of het mes kunnen beschadigen.

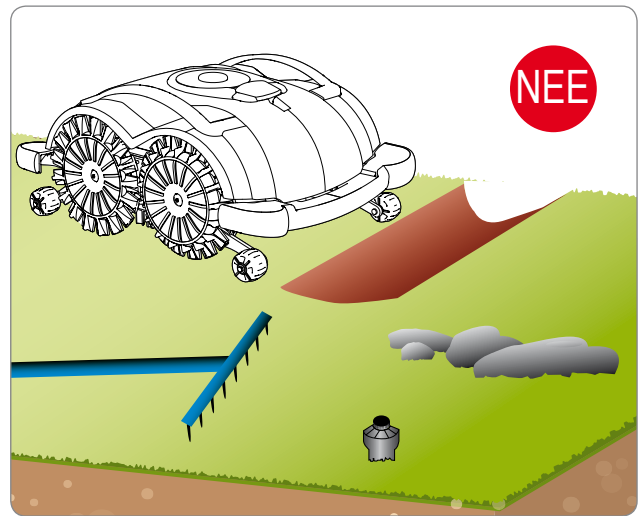

Obstakels en beschermingen

de afbeeldingen tonen een voorbeeld van interne of periferische elementen van een correct werkgebied. Als wortels of vrijliggende draden aanwezig zijn, moet dit gebied afgebakend worden door middel van bevoering, een muurtje of barrières zodat de correcte werking van de robot wordt gegarandeerd. De elementen (bomen, palen, enz., raadpleeg de afbeelding) die de normale werking van de robot niet beletten, moeten niet afgebakend worden.



Wortels

Zorg er absoluut voor dat in het werkgebied geen elementen aanwezig zijn die de goede werking van de robot kunnen beletten (wortels, vrijliggende leidingen, gereedschappen, enz.).



Steengruis



Gevaar – Let op

Steengruis, gebladerte of kleine steentjes die het grasperk afbakenen, worden niet correct herkend door de robot. Bescherm deze zone met andere afbakeningen.

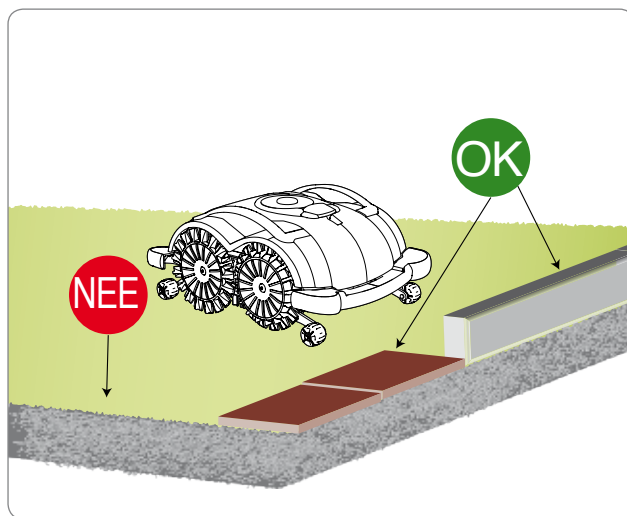

Scherpe hoek



Gevaar – Let op

Als het grasperk wordt afgebakend door een zeer smalle zone, zoals wordt aangeduid op de afbeelding, zal de robot niet makkelijk kunnen bewegen. Deze zone moet uitgesloten worden omdat de robot deze zone zou kunnen verlaten.

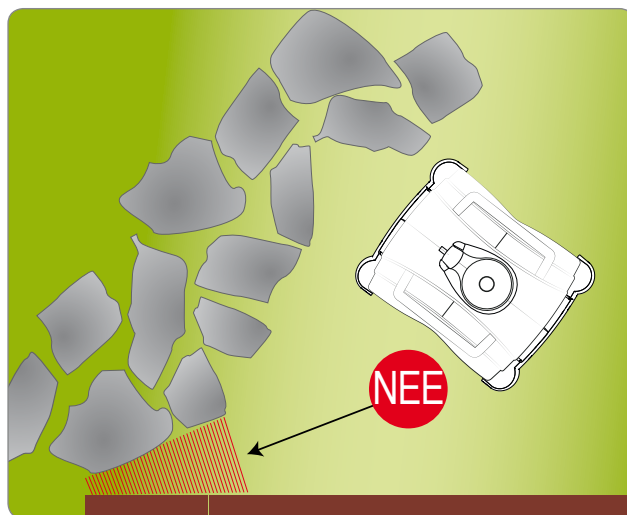

HELLINGEN

Controleer of alle zones van het grasperk zich binnen de toegestane waarde van de helling bevinden (raadpleeg "Technische gegevens"). De zones waar de helling groter is of die kenmerken hebben die niet compatibel zijn voor de correcte werking van de robot (raadpleeg de volgende punten) mogen niet gemaaid worden. In geval de waarde van de helling groter is, moet ze afgebakend worden.



Belangrijk

De sensoren van de robot herkennen de hellingen die niet gemaaid kunnen worden, en keren de voortbewegingszin om zodat de robot niet kan kantelen of slecht kan werken. Ondanks dit alles moeten ter bescherming van de robot zelf de zones met hellingen afgebakend worden die gemaaid kunnen worden. Als de helling zich nabij de limietwaarden bevindt, wordt aangeraden de robot te controleren bij het eerste gebruik.

HELLING

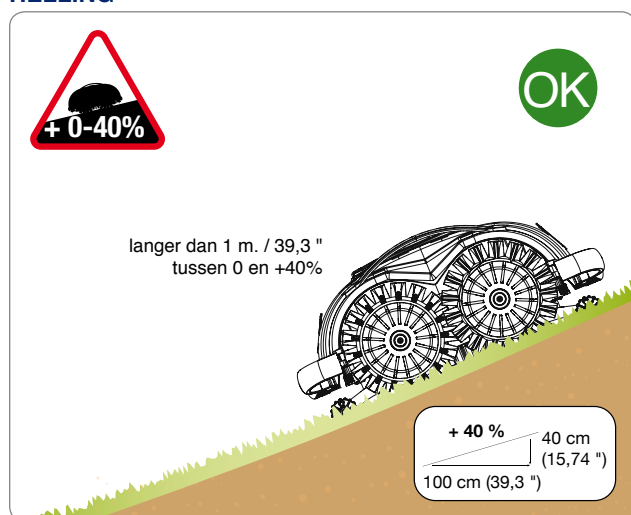

DALING

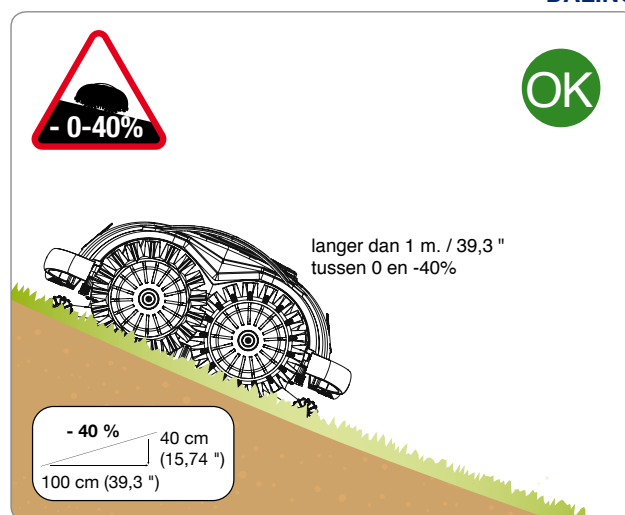

De robot kan hellingen met een stijgingsgraad tot 40% maaien Op voorwaarde dat de daling een afstand van minder dan een meter heeft.

STEILE HELLINGEN

Als de stijgingswaarde van de helling overwacht wijzigt (en meer dan 25% bedraagt), interpreteert het veiligheidssysteem van de robot dit als een abnormale situatie, en wordt de werkingsrichting omgekeerd zodat de robot het gras verder veilig kan maaien. Ook de aanwezigheid van bomen met stammen die geleidelijk uit de grond komen, of stenen die bloemperken afbakenen en het grasperk geleidelijk aflopen, worden als wijziging van de helling herkend.



Belangrijk

Als de helling zich nabij de specifieke waarden bevindt, wordt aangeraden de robot te controleren bij het eerste gebruik.

HELLING

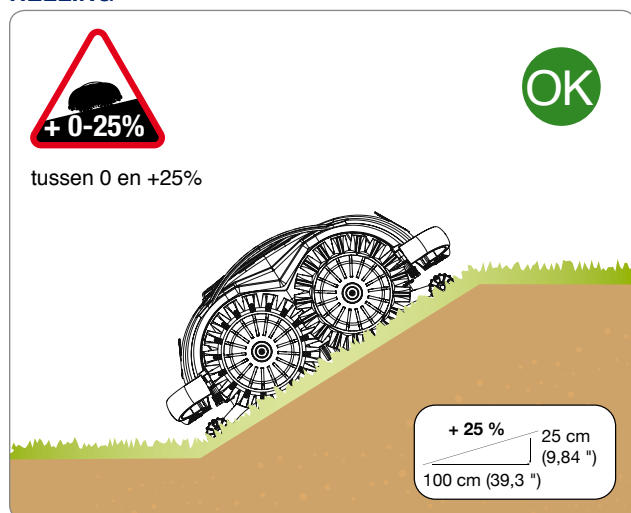

DALING

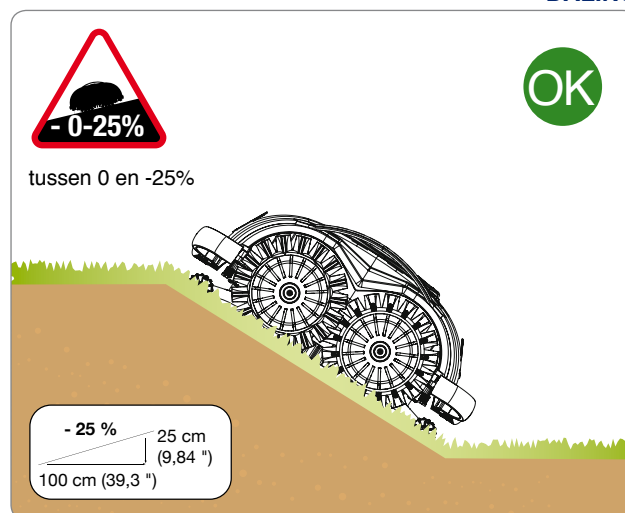

De robot kan hellingen met een stijgingsgraad tot 25% maaien als ze overwacht aflopen.



Belangrijk

De zones waar hellingen aanwezig waarvan de hellingswaarde groter is dan diegene die toegestaan wordt, kunnen niet gemaaid worden door de robot.

MOGELIJKE ELEMENTEN BINNEN HET WERKGEBIED EN RELATIEVE VEILIGHEIDSAFSTANDEN

GEPASTE OPSTELLING ROND HET ZWEMBAD

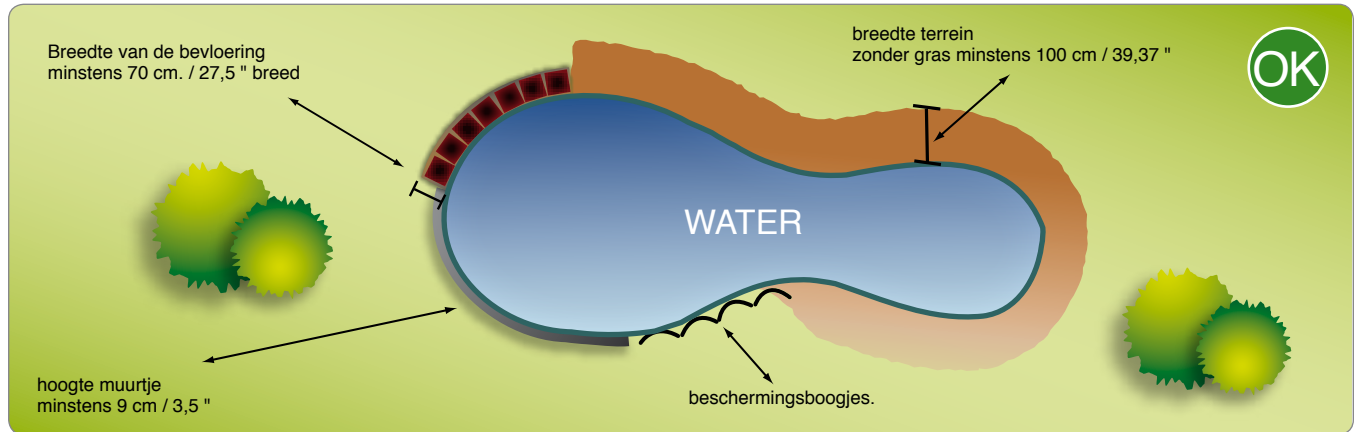

De bovenstaande afbeelding toont een werkgebied dat correct afgebakend is voor de optimale werking van de robot.



Belangrijk

Gevallen bladeren worden herkent als gras. Als er bladeren op de grond liggen moet de afstand vergroot worden met 20 cm (7,88 ")

ONGEPASTE OPSTELLING ROND HET ZWEMBAD

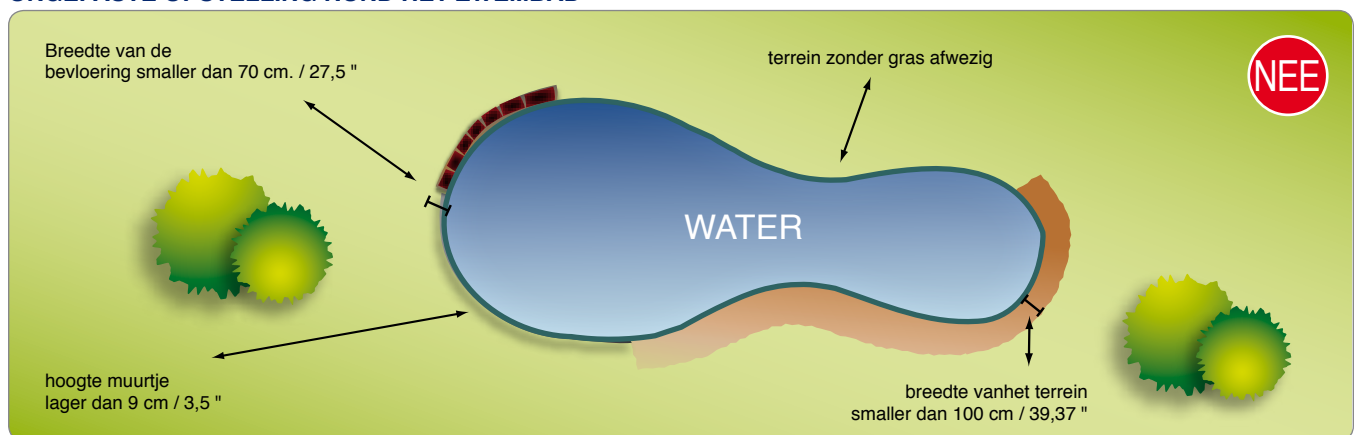

De bovenstaande afbeelding toont een werkgebied waar de operationele zones van de robot die niet correct afgebakend zijn, zodat de robot niet regelmatig kan werken.



Belangrijk

De gebruiker moet de regelingen uitvoeren volgens de procedures die beschreven worden in de handleiding. Voer geen enkele regeling uit die niet uitdrukkelijk aangeduid wordt in de handleiding. Eventuele buitengewone regelingen die niet uitdrukkelijk aangeduid worden in de handleiding mogen enkel door het personeel van de door de constructeur erkende assistentiecentra uitgevoerd worden.

AFSTELLING MAAIHOOGTE

1. Zet de robot off stil door op de toets "ON/OFF" te drukken (raadpleeg "Veiligheid stillegging van de robot").
2. Draai de robot om en plaats hem zodanig dat de Kap niet wordt beschadigd.



Belangrijk

Gebruik beschermende handschoenen om eventueel gevaar op snijwonden te vermijden.

3. Draai de schroeven los om het mes te demonteren.
4. Plaats of verwijder de spacer om de maaihoogte aan te passen.
5. Plaats het mes weer in de correcte positie en draai de schroeven helemaal vast.
6. Draai de robot weer om zodat hij klaar is voor de werking.

PLAATSING SPACERS EN MES MET SCHROEVEN

controleer de helling van het mes, wanneer de robot zich in de startpositie bevindt en wanneer hij omlaag geplaatst is.

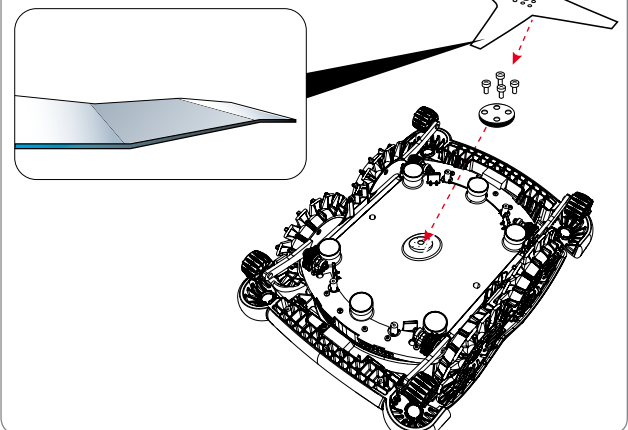

Belangrijk

Verminder de maaihoogte geleidelijk aan. Er wordt aangeraden elke 2 of 3 dagen afstandhouders toe te voegen zodat de ideale hoogte van het gras geleidelijk aan wordt bereikt.

VERPLICHTINGEN VOOR HET GEBRUIK



Belangrijk

- Bij het eerste gebruik van de robot wordt aangeraden de volledige handleiding door te lezen en te controleren of alles werd begrepen, vooral de informatie in verband met de veiligheid.
- Voer enkel het voorziene gebruik uit dat aangeduid wordt door de constructeur, en knoei niet aan de mechanismen om andere prestaties te verkrijgen dan diegene die aangeduid worden.
- Gebruik de robot, en zijn randapparatuur, niet in geval van slechte weersomstandigheden, en vooral niet in geval van risico voor bliksem.

BESCHRIJVING COMMANDO'S ROBOT

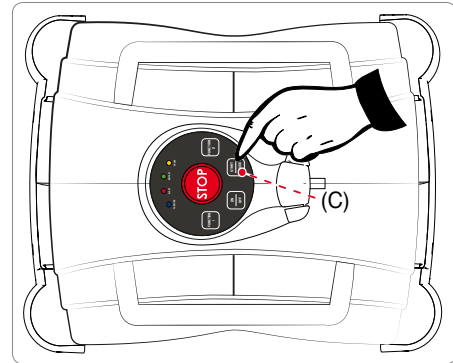
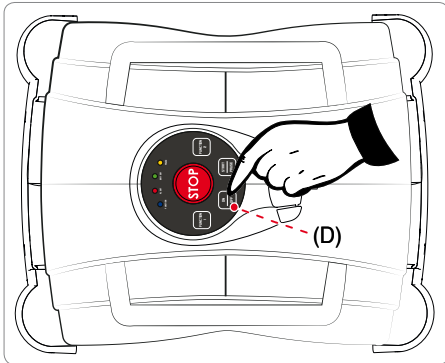

De afbeelding toont de plaats van de bedieningen op de robot.

D. ON/OFF: om de robot aan- of uit te schakelen.

C. START/PAUSE: om de robot te starten of te stoppen in de stand-by functie.

ROBOT IN WERKING

A. BATTERY: ● Optimaal batterijniveau.

● Batterij opgeladen.

● Laag batterijniveau.

● Batterij leeg.

B. PAUSE: ● (Vast aan) in pauze / in pauze door laag batterijniveau.

● (Langzaam flitsen) robot in stand-by. Wanneer op de toets START/PAUSE wordt gedrukt, toont de robot de status van de leds.

1 (1 flits) het gras is gemaaid.

2 (2 flitsen) geen gras aanwezig.

C. ALERT: Raadpleeg het hoofdstuk "STORINGEN, OORZAKEN EN OPLOSSINGEN" voor een gedetailleerde beschrijving van de oplossingen.

1 (1 flits) Motor rechter wiel in Error.

2 (2 flitsen) Motor linker wiel in Error.

3 (3 flitsen) Motor mes in Error.

4 (4 flitsen) Kanteling.

5 (5 flitsen) Kloofsensoren te lang actief.

● (flitst) Stop door druk op de toets STOP.

D. FUNCTION: Raadpleeg het hoofdstuk "INBEDRIJFSTELLING VIA APP" voor de programmering van de functies.

1 (1 flits) Functie 1 actief.

2 (2 flitsen) Functie 2 actief.

● (Vast aan) Beide functies actief.

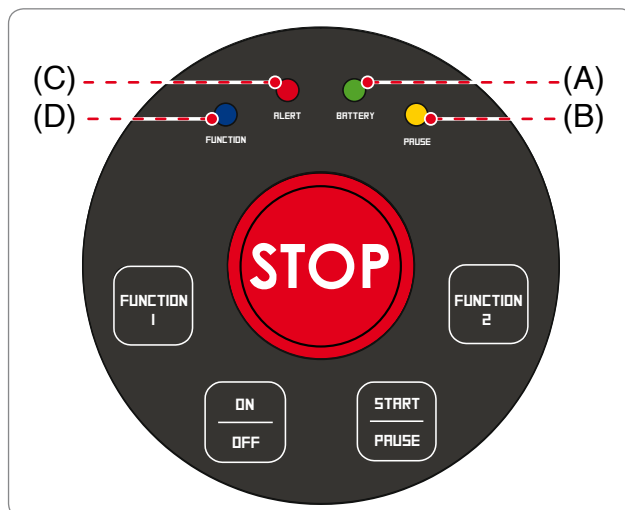

ROBOT LADEN

A. BATTERY: ● Helemaal opgeladen.

● Bezig met opladen.

INDIENSTSTELLING

1. Controleer of het gras dat gemaaid moet worden een hoogte heeft die compatibel is voor de correcte werking van de robot (raadpleeg de technische kenmerken).
2. Regel de gewenste maaihoogte (raadpleeg de regeling van de maaihoogte).
3. Controleer of het werkgebied correct afgebakend is en of geen hindernissen aanwezig zijn die de regelmatige werking van de robot beletten, zoals aangeduid wordt in het deel "Vorbereiding en afbakening van de werkgebieden" en volgende.
4. Positioneer de robot nabij de oplaadzone.
5. Til de klep van de connector voor het laden op. Plaats de connector voor het laden. Nadat de aansluiting is uitgevoerd, wordt de robot automatisch ingeschakeld om het laadniveau van de batterijen te tonen (zie "betekenis combinatie Led").
6. Nadat het opladen is voltooid, moet de robot losgekoppeld worden en moet op de toets "OFF/ON" gedrukt worden. De batterijen moeten voor de eerste lading minstens 4 uur aangesloten blijven.
7. Plaats de robot op het gras en op minstens 1 m (40,00 ") afstand van obstakels.
8. Druk op de toets "ON/OFF" en wacht enkele seconden zodat de robot volledig aangeschakeld wordt.
9. Druk op de toets "START/PAUSE" om de robot te starten.

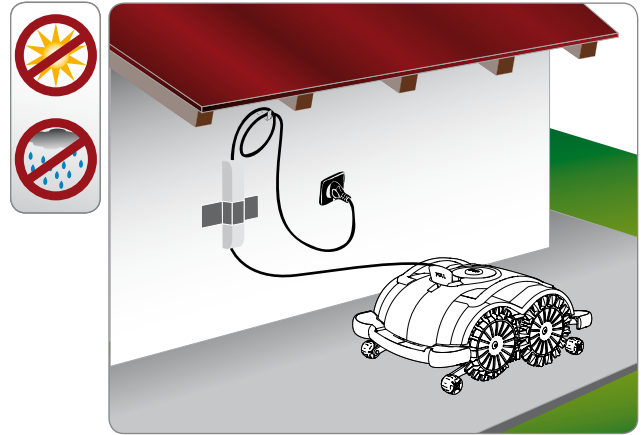

Wanneer de robot gestopt wordt voor de redenen die beschreven worden in het hoofdstuk "Stillegging van de robot", moet de robot in alle veiligheid stilgelegd worden en moet hij weer in de zone van de acculader geplaatst worden zodat hij kan opgeladen worden.



Belangrijk

Voor een betere maaikwaliteit en voor een correcte werking van de sensoren voor de herkenning van het gras mag de robot niet gestart worden als het regent en als het erg vochtig is. Het beste resultaat wordt overdag verkregen.

INBEDRIJFSTELLING VIA APP

De robot heeft een ingebouwd Bluetooth systeem voor de programmering en de controle via smartphone.

Download de app via Google Play of Apple Store met uw smartphone of tablet. Start het toepassingsprogramma, en volg de procedure voor de pairing met de Robot.

De PIN-code van de eerste toegang is ingesteld in de fabriek op "0000"; wijzig deze code zo snel mogelijk om de robot veilig te maken.

Met de app is het volgende mogelijk :

- de robot starten en stoppen;
- Stel de configuratie in van de functietoetsen 1 en 2 bijvoorbeeld voor het programmeren van de werktijd;
- de robot besturen tijdens het maaien;
- de status van de sensoren wijzigen;
- de status, de alarmen en de eventuele fouten van de robot weergeven.

INDIENSTSTELLING MET VETRAAGDE START

Indien noodzakelijk is het mogelijk om de robot in en uit te schakelen op een ingestelde tijd.

Alleen bij het eerste gebruik is het nodig om de functietoets 1 of 2 te configureren via de APP

- Druk op de toets "ON/OFF"
- Start de app van uw smartphone om de programmering van de functietoets te bereiken.
- stel de werktijd in, en sla de configuratie op.
- verlaat de APP om de robot te starten via het toetsenbord of gebruik de APP voor de geprogrammeerde start.

Voor de start van de robot via het toetsenbord moet op de toets "ON/OFF" gedrukt worden als de robot is uitgeschakeld, en moet enkele seconden gewacht worden tot de robot helemaal is ingeschakeld.

Druk kort op de functietoets 1 of 2 om de relatieve ingestelde configuratie te activeren.

Druk langer dan 1 seconde op beide toetsen om ze beide te activeren.

De blauwe led duidt aan dat de functie actief is. 1 flits = functie 1 actief. 2 flitsen = functie 2 actief. Vast aan = beide functies actief.

Druk op de toets "START/PAUSE". De robot wordt in stand-by gesteld waarna de werkcyclus op het ingestelde tijdstip zal gestart worden.



Belangrijk

In geval van een fout moet de toets "OFF/ON" ingedrukt gehouden worden en moet de startsequentie weer uitgevoerd worden.

INDIENSTSTELLING MET GEDESACTIVEERDE SENSOREN

Als het grasperk zich in speciale condities bevindt, kan de robot aangeschakeld worden met de desactivering van de herkenningssensoren van het gras en de diepte. Dankzij deze modaliteit kan de robot gestart worden en correct werken wanneer bijvoorbeeld het gras zeer kort is of het grasveld zones zonder gras bevat.

Als deze modaliteit wordt gebruikt, moet u zeer goed opletten en wordt aanbevolen om eerst uw verkoper te raadplegen.

Wanneer de robot aangeschakeld en in Pauze gesteld is, kan deze modaliteit geactiveerd worden door de volgende procedure te volgen (de start van de robot met gedeactiveerde sensoren volgens de onderstaande modaliteiten kan ook via smartphone gebruikt worden) :

Grassensor gedesactiveerd - Diepte sensor geactiveerd: :

Hou de toets "START/PAUSE" 4 seconden ingedrukt tot u twee opeenvolgende geluidssignalen hoort en twee knipperingen van de led PAUSE ziet. In deze modaliteit, die enkel kan gebruikt worden als de robot is voorzien van de diepte sensor, kan met enkel de 4 diepte sensoren gewerkt worden. Deze modaliteit wordt aanbevolen wanneer uw tuin zones bevat waar het gras korter/lager is dan de hoogte van de sensoren, maar toch uniform is.

DIEPTE

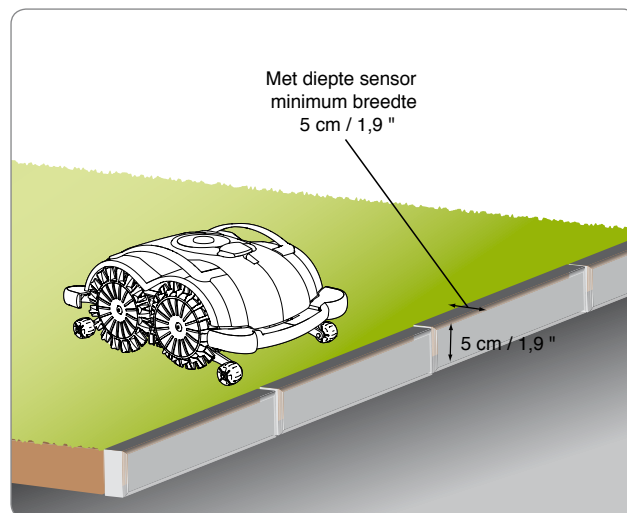

GRASSENSOR GEDESACTIVEERD - DIEPTE SENSOR GEACTIVEERD

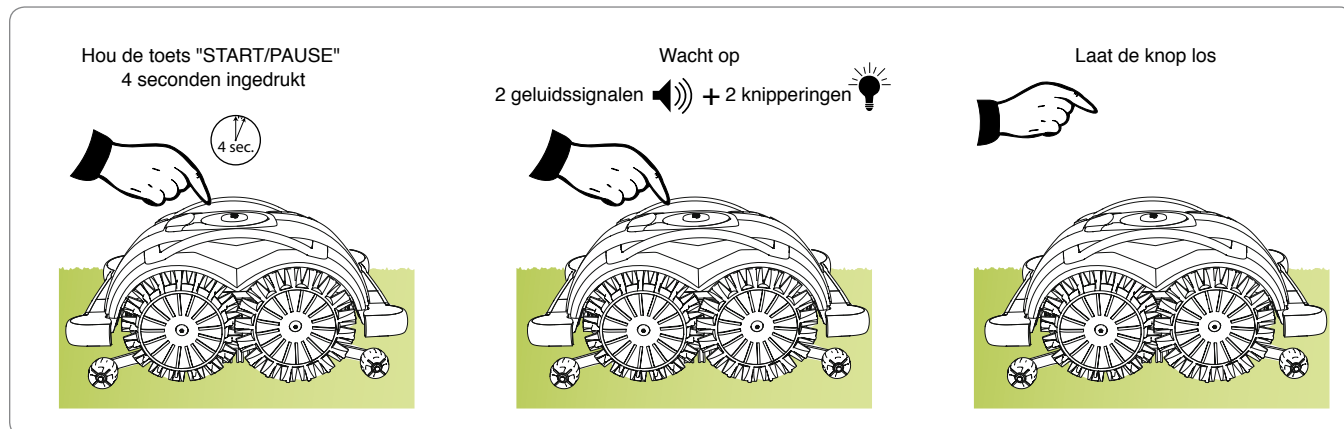

Grassensor geactiveerd - Diepte sensor gedesactiveerd:

GRASSENSOR

Hou de toets "START/PAUSE" 8 seconden ingedrukt tot u drie opeenvolgende geluidssignalen hoort en drie knipperingen van de led PAUSE ziet. In deze modaliteit, die enkel kan gebruikt worden als de robot is voorzien van de diepte sensor, kan met enkel de frontale herkenningssensoren van het gras gewerkt worden. Deze modaliteit wordt aanbevolen wanneer het terrein niet uniform is, meerdere verzakkingen heeft en wanneer weinig gras aanwezig is.

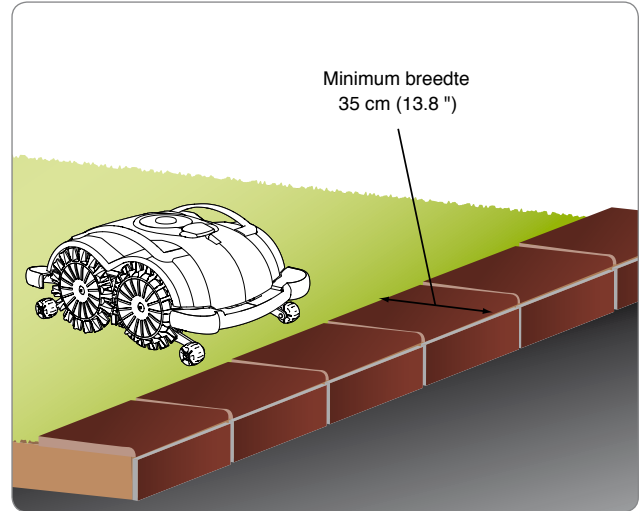

NL



Gevaar – Let op

In deze modaliteit heeft de robot meer plaats nodig om de werkrichting te wijzigen. Respecteer dus de afstanden die aangeduid worden voor de modellen zonder diepte sensor.

GRASSENSOR GEACTIVEERD - DIEPTE SENSOR GEDESACTIVEERD

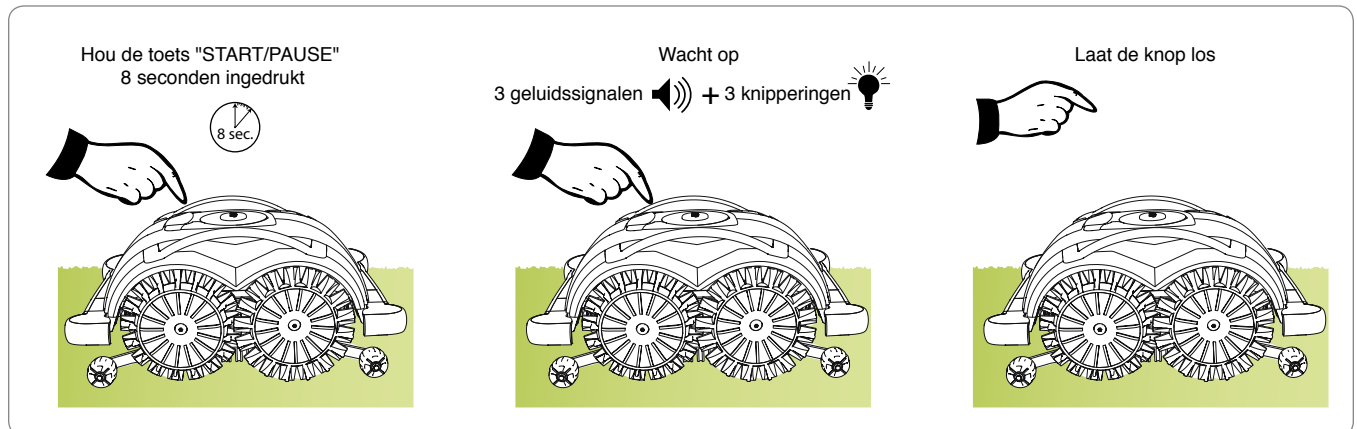

Grassensor gedesactiveerd - Diepte sensor gedesactiveerd:

Hou de toets "START/PAUSE" 12 seconden ingedrukt tot u vier opeenvolgende geluidssignalen hoort en vier knipperingen van de led PAUSE ziet. In deze modaliteit wordt zonder sensoren gewerkt. Deze modaliteit kan gebruikt worden wanneer het grasperk zich in slechte condities bevindt. Gebruik deze modaliteit enkel wanneer het grasperk wordt beschermd door een muurtje, een houten afrastering of een haag.

BESCHERMING GRASPERK

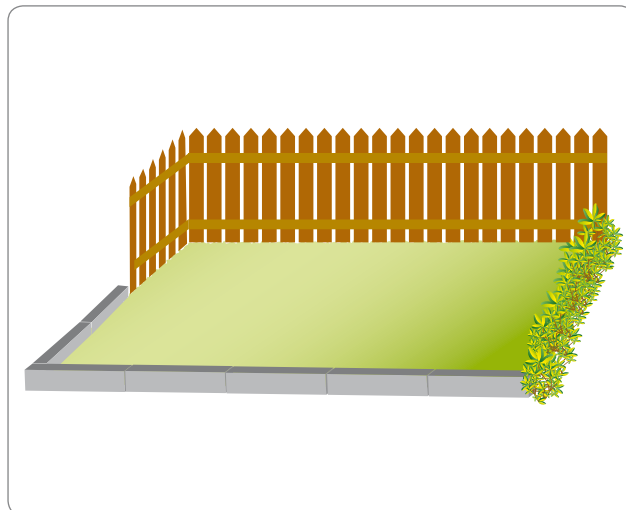



NL

GRASSENSOR GEDESACTIVEERD - DIEPTE SENSOR GEDESACTIVEERD

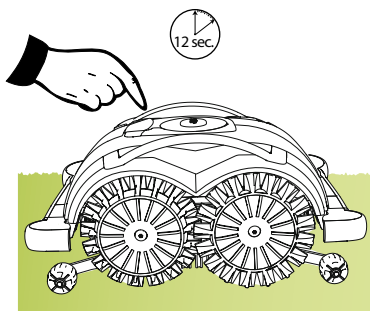
Hou de toets "START/PAUSE"
12 seconden ingedrukt



Wacht op

4 geluidssignalen  + 4 knipperingen 

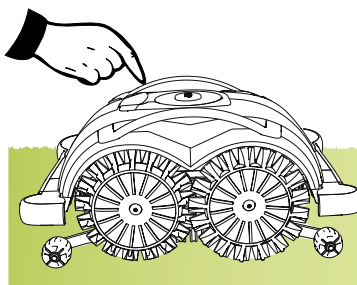

Laat de knop los

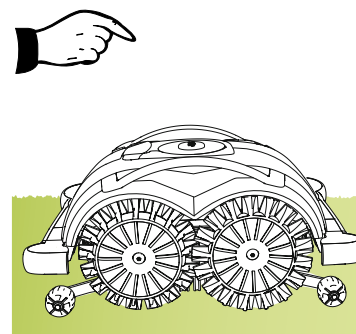

VEILIG STOPPEN VAN DE ROBOT

Tijdens het gebruik van de robot kan het zijn dat hij in alle veiligheid stilgelegd moet worden om te vermijden dat het mes onverwacht gestart wordt. Druk op de toets "STOP".



Belangrijk

De veilige stillegging van de robot is noodzakelijk om de handelingen van het onderhoud en de herstellingen uit te voeren (bijvoorbeeld reinigingen, de regeling van de maaihoogte, enz.).

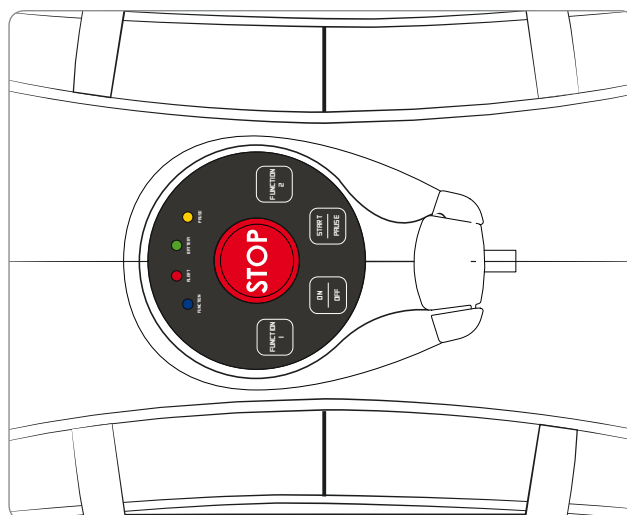

STILLEGGING VAN DE ROBOT

De robot wordt automatisch stilgelegd in de onderstaande omstandigheden:

- **Gras gemaaid:** de sensor detecteert dat het gras gemaaid is en dat het grasperk niet verder gemaaid moet worden. Voer het opladen van de batterijen uit en start de robot weer na 1 of 2 dagen, op basis van de groei van het gras.
- **Gras niet aanwezig:** de sensoren voor de herkenning van het gras hebben de aanwezigheid van gras niet gedetecteerd gedurende een lange periode.
- **Batterijen leeg:** de batterijen zijn leeg.
- **Batterijen in beschermingsmodus:** wanneer de batterijen een niveau bereikt hebben dat lager is dan het niveau van de 'batterijen leeg' bevindt, wordt de robot helemaal uitgeschakeld zonder enige aanduiding op de leds van het toetsenbord. In dit geval moet de robot opgeladen worden. De robot wordt niet onmiddellijk aangeschakeld, zoals gewoonlijk gebeurt, maar slechts na enkele minuten.

IN PAUZE

- B. PAUSE:**
- (Vast aan gele led) in pauze, in pauze omdat het niveau van, de batterijen laag is.
 - (Trage knippering gele led) Robot in stand-by. Wanneer op de knop START/PAUSE wordt gedrukt, toont de robot de staat van de LEDs.
 - 1 (Gele led 1 knippering) het gras werd gemaaid.
 - 2 (Gele led 2 knipperingen) gras niet aanwezig.

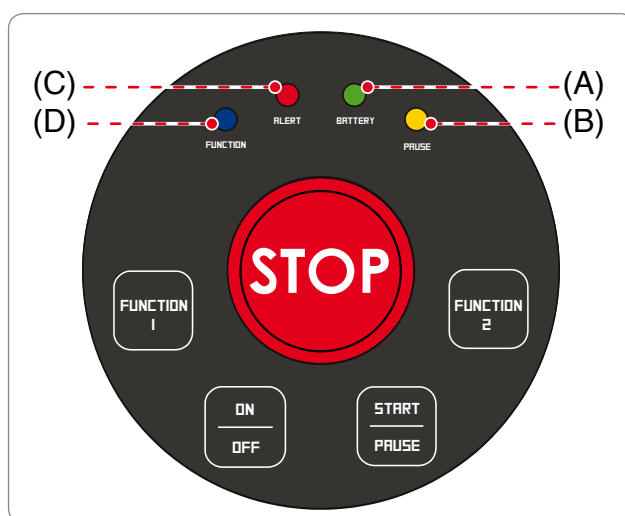

LANGDURIGE STILSTAND EN WEER-IN-BEDRIJFSTELLING

In geval van een lange inactiviteit van de robot en voordat het maaiseizoen begint, moet er een reeks handelingen uitgevoerd worden om de correcte werking te garanderen wanneer de robot weer gebruikt zal worden.

1. Herlaad de batterij volledig vooraleer de robot op te slaan voor de winter. Laad de batterij minstens om de 5 maanden op.
2. Voer, met behulp van een geautoriseerd wederverkoper, het geprogrammeerd onderhoud uit. Dit is fundamenteel om de robot in goede condities te houden. De assistentie omvat normaal gezien de volgende handelingen:
 - Volledige reiniging van de robot, van het snijmes en van alle beweeglijke delen.
 - Interne reiniging van de robot.
 - Controle van de werking van de robot.
 - Controle en, indien nodig, vervanging van de versleten onderdelen zoals bijvoorbeeld, het snijmes.
 - Controle van de capaciteit van de batterij.
 - Indien nodig, kan de wederverkoper ook de nieuwe software laden.
3. Reinig de robot (zie "Reiniging robot").
4. Controleer eventuele versleten of beschadigde delen zoals bijvoorbeeld het snijmes en evalueer of deze vervangen moeten worden.
5. Plaats de robot op een beschermde en droge plaats, met een geschikte omgevingstemperatuur van 10-20°C en die niet gemakkelijk bereikbaar is voor vreemden (kinderen, dieren, andere vreemde voorwerpen, enz.). Bewaar de robot aan een temperatuur van minder dan 20°C om de zelfontlading van de batterijen te beperken.
6. Koppel de toevoereenheid los van het stopcontact.

Weer in bedrijf stellen

Voordat de robot na een lange periode weer in dienst wordt gesteld, moet het volgende uitgevoerd worden:

1. Stop de stekker van de acculader in het stopcontact.
2. Schakel de hoofdzakelijke stroomvoorziening weer aan.
3. Voer het opladen van de batterijen van de robot voor minstens 4 uren uit.
4. Nadat de batterijen opgeladen zijn, moet de robot normaal in werking gesteld worden.

BATTERIJEN OPLADEN VOOR LANGE STILSTAND



Gevaar – Let op

Het is verboden om de robot op te laden in explosieve of ontvlambare omgevingen.

Plaats de robot nabij de acculader.

1. Controleer of de acculader aangesloten is op het stopcontact van (110 V of 220 V).
2. Til de klep van de connector voor het laden op.
3. Plaats de connector voor het laden.
4. Na de aansluiting wordt de robot automatisch aangeschakeld, en wordt het niveau van lading van de batterijen weergegeven. (raadpleeg "betekenis combinatie LED").

Na het opladen. Koppel eerst de rode kabel en daarna de zwarte kabel los. Druk op de toets "OFF/ON".



Belangrijk

Voer het opladen van de lithiumbatterijen minstens elke 5 maanden uit.

SUGGESTIES VOOR HET GEBRUIK

Hierna zijn enkele aanwijzingen vermeld die in acht genomen moeten worden tijdens het gebruik van de robot:

- Ook nadat alle documentatie werd doorgelezen, moet bij het eerste gebruik enkele tests uitgevoerd worden zodat de bedieningen en de hoofdzakelijke functies kunnen bepaald worden.
- Controleer of de bevestigingsschroeven van de hoofdzakelijke mechaniek goed vastgedraaid zijn.
- Maai het gras regelmatig, zodat het niet te veel kan groeien.
- Gebruik de robot niet om gras te maaien dat 1 cm (0,40 ") langer is dan het maaimes.
- Als het grasperk uitgerust is met een automatisch irrigatiesysteem, moet ervoor gezorgd worden dat de robot minstens 1 uur vóór de start van de irrigatie stopt met werken zodat hij niet beschadigd wordt en de sproeiers niet beschadigd worden. Verwijder de robot van het gras voordat het irrigatiesysteem wordt gestart.
- Controleer de helling van het terrein en of de toegestane maximum waarden niet overschreden worden zodat het gebruik van de robot geen gevaar kan veroorzaken.
- Controleer tijdens de werking van de robot of geen personen (en vooral kinderen, bejaarden of gehandicapten) en huisdieren aanwezig zijn, zodat de veiligheid gegarandeerd wordt. Daarom wordt aanbevolen de grasmaaier op gepaste tijdstippen te doen werken.
- Start de robot niet wanneer het regent en wanneer het erg vochtig is. Het beste resultaat wordt overdag verkregen.



Belangrijk

Gebruik tijdens de onderhoudshandelingen de persoonlijke beschermingen die aangeduid worden door de constructeur, en dit vooral wanneer aan het mes wordt gehandeld. Controleer voordat de onderhoudshandelingen uitgevoerd worden of de robot veilig werd stilgelegd (raadpleeg “Veilige stillegging van de robot”).

TABEL INTERVALLEN VOOR GEPROGRAMMEERD ONDERHOUD

Frequentie	Onderdeel	Type van handeling	Referentie
Iedere week	Mes	Reinig en controleer de werkzaamheid van het mes. Als het mes geplooid is omwille van een stoot of omwille van ernstige slijtage, dient men dit te vervangen	Zie “Reiniging robot” Zie “Vervanging mes”
	Diepte sensor	Verwijder eventueel teveel gras. Vervang de sensoren als ze beschadigd zijn	Raadpleeg “Vervanging Diepte sensoren”
Iedere maand	Robot	Voer de reiniging uit	Zie “Reiniging robot”
Eenmaal per jaar of op het einde van het maaiseizoen	Robot	Laat de servicebeurt uitvoeren door het personeel van een erkend servicecentrum	Zie “Langdurige stilstand en weer-in-bedrijfstelling”

REINIGING ROBOT

1. Leg de robot in alle veiligheid stil (raadpleeg “Veilige stillegging van de robot”).



Waarschuwing - Verwittiging

Gebruik beschermende handschoenen om eventueel gevaar op snijwonden te vermijden.

2. Reinig alle externe oppervlakken van de robot met een spons die ondergedompeld werd in water en neutrale zeep. Wring de spons vóór het gebruik goed uit zodat het teveel aan water wordt verwijderd.



Waarschuwing - Verwittiging

Als tijdens de reiniging teveel water wordt gebruikt, kunnen de elektrische onderdelen van de robot beschadigd worden.

3. Gebruik geen oplosmiddelen of benzine om de gelakte oppervlakken en de plastic delen niet te beschadigen.
4. Was de interne delen van de robot niet, en gebruik geen waterstraal onder druk zodat de elektrische en elektronische onderdelen niet beschadigd worden.



Waarschuwing - Verwittiging

Om de elektrische en elektronische onderdelen niet onherstelbaar te beschadigen, mag de robot niet geheel of gedeeltelijk ondergedompeld worden in water, omdat hij niet waterdicht is.

5. Controleer het onderste deel van de robot (de zone van het maimes en de wielen), en verwijder de afzettingen en/of de resten die de goede werking van de robot zouden kunnen belemmeren.
6. Gebruik een geschikte borstel om de afzettingen en/of andere resten te verwijderen van het mes.
7. Controleer of het maimes geslepen is. Slijp het indien noodzakelijk.

DEFECTEN OPSPOREN

De volgende informatie heeft als doel eventuele onregelmatigheden en problemen te helpen zoeken die zich tijdens de fase van het gebruik zouden kunnen voordoen. Bepaalde defecten kunnen opgelost worden door de gebruiker; voor andere is een precieze technische deskundigheid of een bepaalde bekwaamheid noodzakelijk die uitsluitend door gekwalificeerde personen met erkende ervaring uitgevoerd worden, die opgedaan werd in de betreffende sector.



Wanneer de robot in de status van Error is gesteld en de led ALERT dus aan is of flitst, moet dit hoofdstuk geraadpleegd worden voor de eventuele oplossingen, of moet de smartphone gebruikt worden voor wat niet is voorzien in deze handleiding.







Waarschuwing - Verwittiging

Leg de robot veilig stil (zie "Veilige stillegging van de robot") indien de robot moet gecontroleerd worden, zodat een onverwachte start van het mes wordt vermeden.

NL

Probleem	Oorzaken	Oplossingen
Abnormale trillingen De robot maakt veel lawaai	Maaimes beschadigd.	Vervang het maaimes met een nieuw (raadpleeg "Vervanging mes").
	Maaimes vastgelopen door de aanwezigheid van resten (linten, koorden, fragmenten van plastic, enz.).	 Waarschuwing - Verwittiging Gebruik beschermende handschoenen om eventueel gevaar op snijwonden te vermijden. Deblokkeer het mes.
	De start van de robot gebeurde wanneer de obstakels zich te dichtbij bevonden (op minder dan 1 m (40,00 ") afstand) of wanneer onverwachte obstakels aanwezig waren (gevallen takken, vergeten voorwerpen, enz.).	Leg de robot in alle veiligheid stil (raadpleeg "Veilige stillegging van de robot"). Verwijder de obstakels en start de robot weer.
	Elektrische motor defect.	Laat de motor herstellen of vervangen bij het dichtst zijnde assistentiecentrum.
	Gras te hoog.	Verhoog de maaihoogte (raadpleeg "Regeling van de maaihoogte"). Maai het gras eerst met een normale grasmaaier.
Het werkgebied wordt niet helemaal gemaaid.	Werkingsduur onvoldoende.	Start de robot dagelijks.
	Het maaimes vertoont afzettingen en/of resten.	 Waarschuwing - Verwittiging Gebruik beschermende handschoenen om eventueel gevaar op snijwonden te vermijden. Reinig het maaimes.
	Maaimes versleten.	Vervang het maaimes met een origineel reserveonderdeel (raadpleeg "Vervanging van het mes").
	Werkzone te groot tegenover de effectieve capaciteit van de robot	Pas het werkgebied aan (raadpleeg "Technische gegevens").
	De levensduur van de batterijen is bijna beëindigd.	Vervang de batterijen met originele reserveonderdelen.
De batterij wordt niet volledig opgeladen.	Laad de batterijen minstens 4 uur op.	

Probleem	Oorzaken	Oplossingen
<p>De flitsen van de led duiden “Fout motor wiel” aan.</p> <p>(1 KNIPPERING van de led ALERT - fout rechter motor). (2 KNIPPERINGEN van de led ALERT - fout linker motor).</p> 	Oneffen terrein of met obstakels die de beweging beletten.	Controleer of het gras dat gemaaid moet worden uniform is en geen kuilen, stenen of andere obstakels bevat. Zoja moeten de noodzakelijke handelingen uitgevoerd worden (raadpleeg “Voorbereiding en afbakening van de werkgebieden”).
	Eén of beide motoren die de wielen aandrijven zijn defect.	Laat de motor herstellen of vervangen bij het dichtst zijnde assistentiecentrum.
<p>De flitsen van de led duiden “Fout motor/mes” aan.</p> <p>(3 opeenvolgende KNIPPERINGEN van de led ALERT).</p> 	Maaimes beschadigd.	Vervang het maaimes met een nieuw (raadpleeg “Vervanging mes”).
	Maaimes vastgelopen door de aanwezigheid van resten (linten, koorden, fragmenten van plastic, enz.).	 <p>Waarschuwing - Verwittiging</p> <p>Gebruik beschermende handschoenen om eventueel gevaar op snijwonden te vermijden.</p> <p>Deblokkeer het mes.</p>
	De start van de robot gebeurde wanneer de obstakels zich te dichtbij bevonden (op minder dan 1 m (40,00”) afstand) of wanneer onverwachte obstakels aanwezig waren (gevallen takken, vergeten voorwerpen, enz.).	<p>Leg de robot in alle veiligheid stil (raadpleeg “Veilige stillegging van de robot”).</p> <p>Verwijder de obstakels en start de robot weer.</p>
	Elektrische motor defect.	Laat de motor herstellen of vervangen bij het dichtst zijnde assistentiecentrum.
	Gras te hoog.	Verhoog de maaihoogte (raadpleeg “Regeling van de maaihoogte”). Maai het gras eerst met een normale grasmaaier.
<p>De flitsen van de led duiden “Fout kanteling” aan.</p> <p>(4 opeenvolgende KNIPPERINGEN van de led ALERT).</p> 	Terrein met excessieve hellingen of met niet-afgebakende boorden.	Controleer de installatieregels (raadpleeg “Voorbereiding en afgrenzing werkzones “ en volgende)
	Kantelsensor defect.	Probeer de robot weer te doen werken. Als het probleem aanhoudt, moet de robot hersteld worden bij het dichtst zijnde assistentiecentrum.
<p>De flitsen van de led duiden “Fout diepte sensor” aan.</p> <p>(5 opeenvolgende KNIPPERINGEN van de led ALERT).</p> 	De robot detecteert tijdens de start de informatie van de diepte sensoren niet correct.	Reinig de sensoren en start de robot opnieuw. Als het probleem blijft bestaan, moet geprobeerd worden om de robot te starten met de diepte sensoren gedesactiveerd. Contacteer anders het dichtst zijnde erkende assistentiecentrum.
De acculader wordt niet aangeschakeld.	Gebrek aan stroomtoevoer.	Controleer of de stekker van de acculader goed in het stopcontact zit.

FOUTMELDING

C. ALERT:

Raadpleeg het hoofdstuk "STORINGEN, OORZAKEN EN OPLOSSINGEN" voor een gedetailleerde beschrijving van de oplossingen.

- Geen fout gedetecteerd.
- 1 (1 flits) Motor rechter wiel in Error.
- 2 (2 flitsen) Motor linker wiel in Error.
- 3 (3 flitsen) Motor mes in Error.
- 4 (4 flitsen) Kanteling.
- 5 (5 flitsen) Kloofsensor te lang actief.
- (flitst) Stop door druk op de toets STOP.

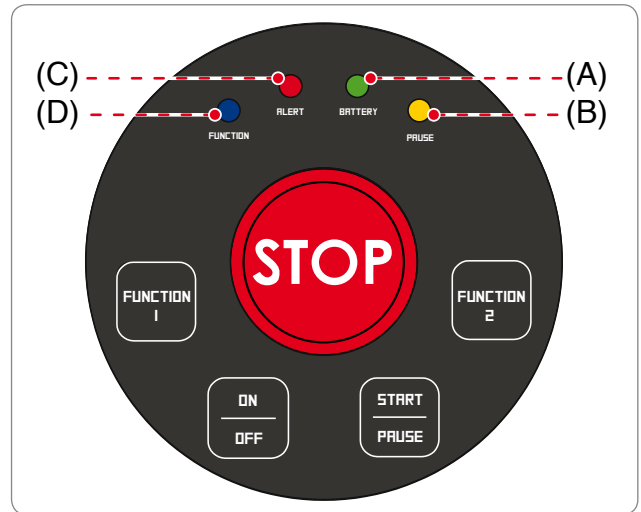

VERVANGING ONDERDELEN

SUGGESTIE VOOR DE VERVANGING VAN ONDERDELEN



Belangrijk

Volg voor de vervangingen en de herstellingen de aanwijzingen van de fabrikant, of richt U tot het Assistentiecentrum indien deze ingrepen niet aangegeven zijn in de handleiding.

VERVANGING BATTERIJEN



Belangrijk

Laat de batterijen door een geautoriseerd Assistentiecentrum vervangen.

VERVANGING MES

1. Leg de robot in alle veiligheid stil (raadpleeg "Veilige stillegging van de robot").



Belangrijk

Gebruik beschermende handschoenen om snijgevaar aan de handen te voorkomen.

Voor de vervanging, mag men enkel het origineel mes te gebruiken dat bij het toestel past.

MODEL: A060ELO

Code snijmes: 50_D0018_02

2. Draai de robot om en plaats hem zodanig dat de kap niet wordt beschadigd.
3. Draai de schroeven los om het mes te demonteren.
4. Plaats een nieuw mes en draai de schroeven helemaal vast.
5. Draai de robot om in de positie voor de werking.



Belangrijk

controleer de helling van het mes, wanneer de robot zich in de startpositie bevindt en wanneer hij omlaag geplaatst is.

PLAATSING MES MET SCHROEVEN

controleer de helling van het mes, wanneer de robot zich in de startpositie bevindt en wanneer hij omlaag geplaatst is.

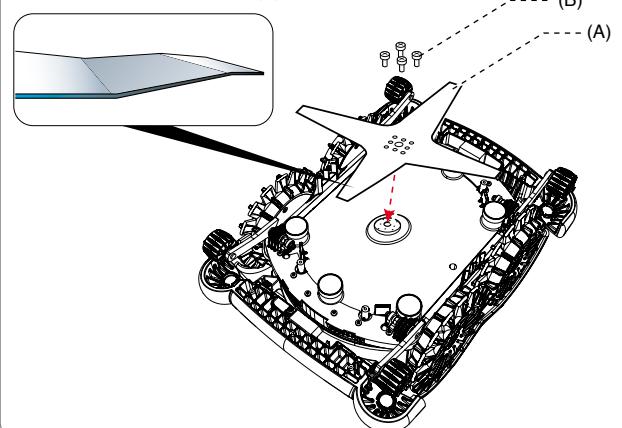

DE ROBOT AFDANKEN

- Aan het einde van de levensduur van dit product, wordt het geclassificeerd als RAEE (afval van elektrische en elektronische toestellen); het is dus verboden het te lozen zowel als gewone huishoudelijke afval, als gemengde stedelijke afval (niet-gedifferentieerd) of als gescheiden stedelijke afval (gedifferentieerd).
- Bij het afdanken, moet de gebruiker zich ervan verzekeren dat het product gerecycleerd wordt met inachtneming van de plaatselijke wettelijke vereisten; in het bijzonder moet hij verplicht de elektrische en elektronische onderdelen scheiden en afzonderlijk inzamelen in de daarvoor bestemde geautoriseerde opvangcentra van de RAEE, ofwel het nog integer product weer aan de verkoper overhanden bij een nieuwe aankoop. Onwettelijk lozen van Elektrische en Elektronische Toestellen (RAEE) wordt bestraft volgens de geldende wetten in het land waar de wetsovertreding wordt vastgesteld.
- De aanwezigheid van gevaarlijke stoffen in de elektrische en elektronische toestellen heeft een mogelijk schadelijke gevolgen op de omgeving en op de menselijke gezondheid; de gebruiker speelt daarom een fundamentele rol in het bijdragen tot het hergebruik, de recyclage en iedere andere vorm van recuperatie van de RAEE..
- Alle onderdelen die gescheiden en op specifieke wijze verwerkt moeten worden, zijn met een speciaal symbool aangegeven.



NL



Gevaar – Let op

RAEE – De afval van elektrische en elektronische toestellen (RAEE) kunnen gevaarlijke stoffen bevatten met mogelijk schadelijke gevolgen voor het milieu en voor de menselijke gezondheid. De RAEE moeten verplicht correct geloosd worden en enkel bij de daarvoor bestemde opvangcentra.

- Verpakking – Het product is verpakt met recycleerbare materialen, die op milieubewuste wijze geloosd moeten worden in de daarvoor bestemde verzamelhouders of bij de daarvoor bestemde geautoriseerde opvangcentra.
- Batterijen – De oude of uitgeputte batterijen bevatten stoffen die schadelijk zijn voor het milieu en voor de menselijke gezondheid; ze mogen niet met het gewoon huishoudelijk afval geloosd worden. De gebruiker is verplicht de batterijen op milieubewuste wijze te lozen in de daarvoor bestemde verzamelhouders of bij de daarvoor bestemde geautoriseerde opvangcentra.

ZUCCHETTI Centro Sistemi S.p.A. Via Lungarno 305/A Terranuova B.ni (AR) ITALY
verklaart onder haar eigen verantwoordelijkheid dat het product:

automatische grasmaairobot, met batterij, model A060ELO, overeenstemt met de essentiële vereisten voor veiligheid, gezondheid en milieubescherming voorzien door de volgende richtlijnen van de Europese Unie:

Richtlijn machines 2006/42/EG, **richtlijn elektromagnetische compatibiliteit** 2014/30/EU, **richtlijn Radio (RED)** 2014/53/EU, **richtlijn RoHS** 2011/65/EU, **richtlijn RAEE** 2012/19/EU, **richtlijn geluidsemissies** 2005/88/EG;

overeenstemt met de volgende geharmoniseerde normen:
EN 50636-2-107:2015 + A1:2018 en EN 60335-1: 2012 + A13:2017 (**veiligheid**);
EN 62233:2008 (**elektromagnetische velden**);
EN 55014-1:2017 (**uitstoot**);
EN 61000-3-2:2014 en EN 61000-3-3:2013 (**uitstoot**);
EN 55014-2:2015 (**immuniteit**);
EN 50419:2006 (**AEEA – Markering van de apparatuur**)
ETSI EN 301 489-1 V2.1.1 (**Elektromagnetische Compatibiliteit**)
ETSI EN 301 489-17 V3.1.1 (**Elektromagnetische Compatibiliteit**)
ETSI EN 300 328 V2.1.1 (**Doeltreffend radiofrequentie**)
ETSI EN 303 447 V1.1.1 (**Doeltreffend radiofrequentie**)

Modellen uitgerust met “Module Connect (GPS, GPRS)”:
ETSI EN 301 511 V12.5.1 (**Doeltreffend radiofrequentie**)

verklaart bovendien dat, volgens de richtlijn 2005/88/CE, het niveau LWA van het akoestisch vermogen op een significant staal $65.0 \text{ dB} \pm 2.0 \text{ dB}$ is (gewogen op curve A en met referentie naar 1 pW), dat het niveau LWA van het gegarandeerd akoestisch vermogen lager is dan 67 dB (gewogen op curve A en met referentie naar 1 pW) en dat de technische dossiers volgens de richtlijnen 2005/88/CE en 2006/42/CE opgesteld zijn bij Zucchetti Centro Sistemi S.p.A. via Lungarno 305/a, Terranuova B.ni (ar), Italië.

Terranuova B.ni 02/10/2019
Bernini Fabrizio
(Afgewaardigd Beheerder)



GARANTIENORMEN

La Zucchetti Centro Sistemi S.p.A (ZCS) garandeert aan de klanten de toepassing van alle rechten die aangeduid worden in de Europese richtlijn 1999/44/EG. Eventuele materiaal- of fabricagedefecten worden gegarandeerd voor een periode van 2 (twee) jaar vanaf de originele aankoopdatum.

ZCS garandeert geen ononderbroken of foutloze werking van het product, en is niet verantwoordelijk voor schade veroorzaakt door fouten tijdens de raadpleging van de instructies. Voorts is deze garantie niet van toepassing op: esthetische schade zoals krassen, sneden en deuken; verbruiksmateriaal, zoals batterijen, tenzij de schade aan het product te wijten is aan een materiaal- of fabricagedefect; schade veroorzaakt door het gebruik van het product met accessoires die niet zijn gefabriceerd of verkocht door ZCS; schade veroorzaakt door ongevallen, verkeerd gebruik, misbruik, overstroming, brand of andere natuurrampen of externe oorzaken; schade als gevolg van de bewerkingen die worden uitgevoerd door onbevoegde providers van de service van ZCS; of schade aan een product dat is aangepast of gewijzigd zonder schriftelijke toestemming van ZCS.

ZCS behoudt het exclusieve recht om het product of de onderdelen te herstellen of te vervangen (met een nieuw of onlangs gereviseerd product), of om, naar eigen goeddunken, de volledige terugbetaling van de aankoopprijs aan te bieden. Wanneer een terugbetaling wordt gedaan, dient het betreffende product geretourneerd te worden aan ZCS, en wordt het eigendom van ZCS.

Tijdens de garantieperiode zal ZCS, naar eigen goeddunken, de componenten herstellen of vervangen die werden beschadigd tijdens het normale gebruik. De herstelling of de vervanging kan het gebruik van componenten en/of units insluiten die onlangs werden gereviseerd door ZCS. ZCS behoudt zich ook het recht voor om vervangende units, delen of componenten van vergelijkbare waarde en ontwerp te gebruiken. De kosten van de onderdelen of de arbeidskosten voor de herstelling of vervanging zijn niet voor rekening van de klant, die enkel de verzendkosten moeten betalen. Bij het vervangen van een product of een component wordt elk vervangend voorwerp eigendom van de gebruiker en wordt het vervangen voorwerp eigendom van ZCS, afhankelijk van het geval.

Deze garantie heeft geen invloed op de wettelijke rechten van de koper die worden bepaald door de toepasselijke nationale wetgeving die van kracht is, onder voorbehoud van de verplichtingen ten laste van de koper om dezelfde garantie uit te oefenen. De garantie beperkt tot het land van aankoop wordt beschouwd als uitgeoefend in het verkooppunt, waar de robot werd aangekocht, of bij het dichtstbijzijnde servicecentrum. De defecte robot moet persoonlijk worden geretourneerd aan uw verkoper of het dichtst bijzijnde assistentiecentrum. In geval van levering door een koerier, voor rekening van de koper, moet de robot worden verpakt in de originele verpakking en vergezeld zijn van een kopie van de factuur of het aankoopbewijs, met inbegrip van de datum van aankoop, het serienummer en de beschrijving van het probleem.

VOORWAARDEN EN BEPERKINGEN

- Voor de modaliteiten van de toepassing van deze garantie en voor eender welke informatie moet u uw verkoper contacteren.
- Deze garantie is enkel geldig als:
 - bij het defecte product het relatieve (leesbare) factuur of het aankoopbewijs of het attest van de verkoper wordt gepresenteerd, waarop de verkoopdatum en de naam van de verkoper zelf wordt aangeduid.
- Deze garantie vervalt als:
 - het product niet gebruikt wordt volgens de aanwijzingen voor het gebruik en het onderhoud;
 - de installatie en het gebruik niet conform de gebruiksaanwijzing is;
 - het serienummer werd gewist of onleesbaar werd gemaakt;
 - eender welke randapparatuur wordt gebruikt die niet toegestaan is of als het product gewijzigd wordt;
 - niet-originele accessoires worden gebruikt;
 - een deel of een accessoire wordt geforceerd;
 - de onderhoudshandelingen uitgevoerd worden door de klant zelf of door niet-geautoriseerde derden;
 - in de robot, in het stroomvoorzieningstoestel, in het oplaadsysteem of in de accessoires, defecten aanwezig zijn te wijten aan weersinvloeden zoals blikseminslag, lawines, aardverschuivingen, stroompieken, elektrische ontladingen, onweer, overstromingen, natuurrampen enz.
- Uitsluiting uit de garantie en de beperkingen:
 - de garantie geldt niet voor onderdelen die onderhevig zijn aan slijtage als gevolg van het gebruik, zoals borstels, perimetrische draad,
 - snijmes, spijkers, rupsbanden, wielen, kabels en snoeren;
 - externe onderdelen en plastic supports die geen fabricagefouten hebben. Verkleuring van de kunststof materialen als gevolg van natuurlijke oorzaken of chemische invloeden;
 - de batterij heeft een beperkte garantie, alleen voor fabricagefouten tijdens de eerste zes maanden van bedrijf;
 - de motoren hebben een garantie van 2 jaar of 3000 bedrijfsuren.

VERZOEK OM ASSISTENTIE IN GARANTIE

Om assistentie aan te vragen en voor specifieke instructies over waar en hoe het product moet overhandigd worden ZCS om de assistentie uit te voeren, moet u uw verkoper of het dichtstbijzijnde servicecentrum contacteren. Om recht op garantie te hebben, moet u een origineel of een kopie van de factuur of het aankoopbewijs van het product door de oorspronkelijke leverancier kunnen voorleggen. De garantie is beperkt tot het land waar ZCS of haar geautoriseerde dealers oorspronkelijk het product verkocht.

VERDERE DEFINITIES

Assistentie ter plaatsen

- De klant heeft geen recht op assistentie van het product ter plaatse, ook niet tijdens de garantieperiode.
- In geval assistentie ter plaatse noodzakelijk is, zullen de kosten van oproep en de uurkosten van de ingreep aangerekend worden.

Advies

- Bewaar de originele verpakking.
- Bewaar de factuur of de kassabon (zoniet vervalt de garantie).

Aandacht

- De klant moet verplicht de aanwijzingen aandachtig doorlezen, en zich nauwgezet houden aan wat wordt beschreven.

OPMERKINGEN

NL